



SCHMID
Hebebühnen -
Minikranverleih

85778 Haimhausen
Dachauer Straße 47

Tel. 0 81 33 / 10 97
Fax 0 81 33 / 24 27

86899 Landsberg
Robert-Bosch-Straße 8

Tel. 0 81 91 / 92 13 40
Fax 0 81 91 / 92 15 85

86156 Augsburg
Holzweg 24

Tel. 08 21 / 2 46 17 20
Fax 08 21 / 2 46 17 30

80333 München/Büro

Tel. 0 89 / 3 51 46 56

www.schmid-hv.de

info@schmid-hv.de

85778 Haimhausen Tel. 0 81 33 -10 97
Dachauer Straße 47 Fax 0 81 33-24 27

86899 Landsberg Tel. 0 81 91-9213 40
Robert-Bosch-Str. 8 Fax 0 81 91-9215 85

86156 Augsburg Tel. 0 821-2461 720
Holzweg 24 Fax 0 821-2461 730

www.schmid-hv.de info@schmid-hv.de

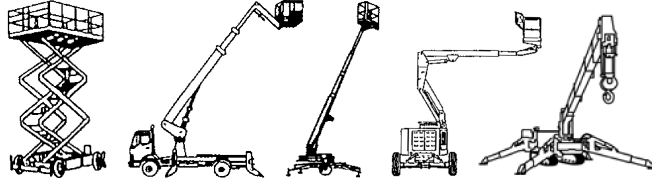

Scherenbühnen für den Innenbereich

Typ	Nr.	Arbeits- höhe (m)	Plattf.- höhe (m)	Trag- kraft (kg)	Per- so- nen	Plattf.- breite (m)	Plattf.- länge (m)	Transp.- maße BxL (m)	Transp.- höhe (m)	Ge- wicht (kg)	Sonstiges
PA50E8	1	5,00	3,00	250	2	0,74	1,47+0,00	0,78x1,74	1,85	342	schiebbar *,A1P,GF,FB
S56 E07	01-03	5,60	3,60	240	2	0,76	1,28+0,60	0,76x1,47	2,02	880	*,A1P,GK
S59 E08	01-02	5,90	3,90	227	2	0,67	1,26+0,46	0,78x1,41	2,03	889	*,NIR,GK
S59 E08	03-04	5,90	3,90	227	2	0,67	1,26+0,46	0,78x1,41	2,03	889	*,A1P,GK,AH Außen(5,03m)
S63 E7	04-06	6,30	4,30	230	1	0,69	1,35+0,60	0,81x1,53	2,14	992	*,A1P,GK
S66 E8	04-05	6,57	4,57	272	2	0,74	1,63+0,91	0,81x1,83	1,73	1310	*,A1P,GK
S66 E8	02/03	6,60	4,60	230	2	0,79	1,76+0,71	0,79x1,93	1,91	930	*,NIR,GF
S63 E8	01	6,60	4,60	272	2	0,74	1,63+0,91	0,81x1,83	1,72	1269	*,A1P,GK
S66 E8	01	6,60	4,60	272	2	0,74	1,63+0,91	0,81x1,83	1,72	1269	*,A1P,GK
S76E8	1	7,55	5,55	227	2	0,77	1,40+0,60	0,81x1,44	1,97	1179	*,A1P,GK
S76E8	3	7,60	5,60	227	2	0,77	1,80+0,90	0,82x1,88	2,01	1305	*,A1P,GK
S77 E08	01	7,72	5,72	230	2	0,76	1,87+0,90	0,76x1,87	1,59	1565	*,GK,A1P,FB
S78 E8	04/06	7,80	5,80	230	2	0,72	1,60+0,90	0,75x1,75	2,00	1134	*,NIR,GK
S78 E8	18-22	7,80	5,80	230	2	0,74	1,67+0,90	0,75x1,75	2,00	1240	*,A1P,GK
S78 E8	02/03	7,80	5,80	227	2	0,74	1,63+0,91	0,81x1,83	1,74	1520	*,A1P,GK
S78 E8	07-09	7,80	5,80	227	2	0,74	1,63+0,91	0,81x1,83	1,74	1520	*,A1P,GK
S78 E8	07-09	7,80	5,80	227	2	0,74	1,63+0,91	0,81x1,83	1,74	1520	*,A1P,GK
S78 E8	44-45	7,80	5,80	227	2	0,74	1,63+0,91	0,81x1,83	1,74	1282	*,A1P,GK,AH Außen(6,47m)
S79 E8	01	7,90	5,90	363	2	0,79	2,26+0,91	0,84x2,44	1,79	2027	*,AZL,GK
S80 E12	01-03	8,00	6,00	544	2	1,20	2,30+0,90	1,20x2,45	1,58	1929	*,AZL,GK
S81 E8	02-06	8,10	6,10	363	1	0,79	2,29+0,90	0,81x2,44	1,99	1550	*,AZL,GK
S81 E8	07-08	8,10	6,10	360	2	0,76	2,30+0,90	0,81x2,30	1,87	2065	*,GK,A1P,FB

85778 Haimhausen Tel. 0 81 33 -10 97
Dachauer Straße 47 Fax 0 81 33-24 27

86899 Landsberg Tel. 0 81 91-9213 40
Robert-Bosch-Str. 8 Fax 0 81 91-9215 85

86156 Augsburg Tel. 0 821-2461 720
Holzweg 24 Fax 0 821-2461 730

www.schmid-hv.de info@schmid-hv.de

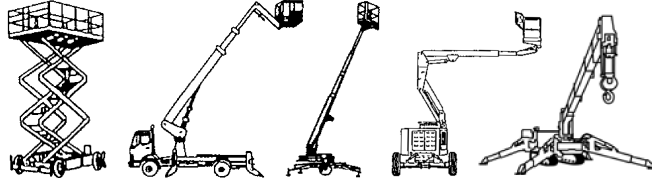

Typ	Nr.	Arbeits- höhe (m)	Plattf.- höhe (m)	Trag- kraft (kg)	Per- so- nen	Plattf.- breite (m)	Plattf.- länge (m)	Transp.- maße BxL (m)	Transp.- höhe (m)	Ge- wicht (kg)	Sonstiges
S81 E12	01-02	8,10	6,10	544	2	1,15	2,30+0,91	1,20x2,50	1,58	1947	*,AZL,GK
S97 E16 S	01-02	9,70	7,70	680	4	1,55	2,44+1,50	1,73x3,76	1,92	4100	*,GK
S98 E8	01-02	9,80	7,80	230	2	0,80	2,30+0,90	0,78x2,34	1,90	2200	*,NIR
S98 E12	01-02	9,80	7,80	454	2	1,16	2,26+0,91	1,17x2,44	1,73	2480	*,AZL
S99 E8	09-11	9,85	7,85	227	2	0,78	2,16+0,91	0,81x2,36	1,88	2060	*,A1P,GK,AHA 7,33m
S99 E12	07	9,85	7,85	454	3	1,10	2,16+0,91	1,17x2,36	1,70	2960	*,A1P,GK,AHA (7,99m)
S99 E8	01-02	9,90	7,90	227	2	0,80	2,40+0,90	0,84x2,44	2,00	2504	*,NIR,GK
S99 E8	03	9,90	7,90	227	2	0,80	2,40+0,90	0,84x2,44	2,00	1956	*,NIR,GK
S99 E8	04-06	9,90	7,90	227	2	0,80	2,40+0,90	0,84x2,44	2,00	1985	*,NIR,GK
S99 E8	07-08	9,90	7,90	227	2	0,80	2,40+0,90	0,84x2,44	2,00	1985	*,NIR,GK
S99 E12	04-05	9,90	7,90	450	2	1,12	2,50+1,30	1,17x2,50	1,97	2767	*,A1P,GK
S99 E12	04-06	9,90	7,90	450	2	1,12	2,50+1,30	1,17x2,50	1,97	2767	*,A1P,GK
S99 E18 S	01	9,90	7,90	680	4	1,55	2,44+1,50	1,73x3,76	1,92	4100	*,GK
S104 E10	01	10,40	8,40	350	2	0,98	2,49+1,20	0,98x2,71	1,17	2370	*,NIR,GK
S117 E8 S	01	11,70	9,70	227	2	0,81	2,26+0,91	0,81x2,44	2,03	2352	*,NIR,GK
S118 E12	03-04	11,80	9,80	318	2	1,20	2,30+0,90	1,20x2,50	1,82	2800	*,A1P,GK
S118 E16 S	01	11,80	9,80	454	2	1,55	2,44+1,20	1,75x3,76	1,92	3980	*,GK
S124 E10	01-04	12,40	10,40	350	2	0,98	2,49+1,20	0,98x2,71	1,92	2860	*,NIR,GK
S137 E12	01-05	13,70	11,70	350	3	1,16	2,26+0,91	1,19x2,50	1,95	3260	*,NIR,GK
S142 E12	01	14,20	12,20	350	2	1,20	2,50+1,20	1,20x2,71	1,98	3400	*,NIR,DS,GK
S142 E18 S	01-03	14,20	12,20	363	3	1,60	2,79+0,91	1,75x3,76	1,92	5420	*,AZL,GK,A2P
S152 E12 S	01	15,20	13,20	500	2	1,10	2,90+1,20	1,19x3,23	2,38	4700	*,AZL,GK
S160 E14	01	15,95	13,95	350	3	1,35	2,84+1,26	1,43x3,11	1,98	3700	*,A2P,Arbeitshöhe A 8,50m ,GK
S170 E12 S	01	17,00	15,00	400	2	1,20	2,90+1,00	1,21x2,95	2,31	4670	*,GK

85778 Haimhausen Tel. 0 81 33 -10 97
 Dachauer Straße 47 Fax 0 81 33-24 27

86899 Landsberg Tel. 0 81 91-9213 40
 Robert-Bosch-Str. 8 Fax 0 81 91-9215 85

86156 Augsburg Tel. 0 821-2461 720
 Holzweg 24 Fax 0 821-2461 730

www.schmid-hv.de info@schmid-hv.de

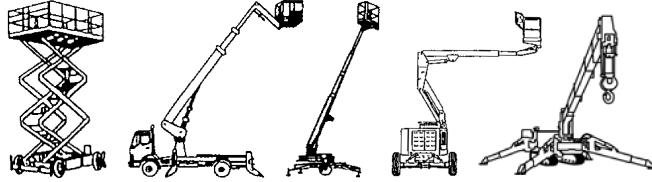

Typ	Nr.	Arbeits- höhe (m)	Plattf.- höhe (m)	Trag- kraft (kg)	Per- so- nen	Plattf.- breite (m)	Plattf.- länge (m)	Transp.- maße BxL (m)	Transp.- höhe (m)	Ge- wicht (kg)	Sonstiges
S175 E12 S	01	17,50	15,50	500	2	1,10	2,90+1,20	1,19x3,23	2,38	5350	*,AZL,GK
S225 E12 S	01	22,50	20,50	450	2	1,19	3,98+1,50	1,24x4,52	2,91	10300	*,AZL,GK,DS

Erklärung: * = markierungsfreie Reifen, NIR = Nur Innenraum, AZL = Außenzulassung, A1P = Außenzulassung 1 Person, DS = Differentialsperre, FB = Fester Boden nötig, AL = Allradlenkung, GS = Geländer steckbar, GK = Geländer klappbar, GF = Geländer fest

Wir vermieten ausschließlich zu unseren Mietbedingungen!

02.07.2026

85778 Haimhausen Tel. 0 81 33 -10 97
Dachauer Straße 47 Fax 0 81 33-24 27

86899 Landsberg Tel. 0 81 91-9213 40
Robert-Bosch-Str. 8 Fax 0 81 91-9215 85

86156 Augsburg Tel. 0 821-2461 720
Holzweg 24 Fax 0 821-2461 730

www.schmid-hv.de info@schmid-hv.de

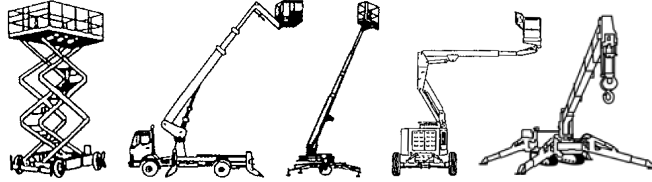

Scherenbühnen für den Außenbereich

Typ	Nr.	Arbeits- höhe (m)	Plattf.- höhe (m)	Trag- kraft (kg)	Per- so- nen	Plattf.- breite (m)	Plattf.- länge (m)	Transp.- maße BxL (m)	Transp.- höhe (m)	Ge- wicht (kg)	Sonstiges
S56 E07	01-03	5,60	3,60	240	2	0,76	1,28+0,60	0,76x1,47	2,02	880	*,A1P,GK
S59 E08	03-04	5,90	3,90	227	2	0,67	1,26+0,46	0,78x1,41	2,03	889	*,A1P,GK,AH Außen(5,03m)
S63 E7	04-06	6,30	4,30	230	1	0,69	1,35+0,60	0,81x1,53	2,14	992	*,A1P,GK
S66 E8	04-05	6,57	4,57	272	2	0,74	1,63+0,91	0,81x1,83	1,73	1310	*,A1P,GK
S63 E8	01	6,60	4,60	272	2	0,74	1,63+0,91	0,81x1,83	1,72	1269	*,A1P,GK
S66 E8	01	6,60	4,60	272	2	0,74	1,63+0,91	0,81x1,83	1,72	1269	*,A1P,GK
S77 E08	01	7,72	5,72	230	2	0,76	1,87+0,90	0,76x1,87	1,59	1565	*,GK,A1P,FB
S78 E8	18-22	7,80	5,80	230	2	0,74	1,67+0,90	0,75x1,75	2,00	1240	*,A1P,GK
S78 E8	02/03	7,80	5,80	227	2	0,74	1,63+0,91	0,81x1,83	1,74	1520	*,A1P,GK
S78 E8	07-09	7,80	5,80	227	2	0,74	1,63+0,91	0,81x1,83	1,74	1520	*,A1P,GK
S78 E8	07-09	7,80	5,80	227	2	0,74	1,63+0,91	0,81x1,83	1,74	1520	*,A1P,GK
S78 E8	44-45	7,80	5,80	227	2	0,74	1,63+0,91	0,81x1,83	1,74	1282	*,A1P,GK,AH Außen(6,47m)
S79 E8	01	7,90	5,90	363	2	0,79	2,26+0,91	0,84x2,44	1,79	2027	*,AZL,GK
S80 E12	01-03	8,00	6,00	544	2	1,20	2,30+0,90	1,20x2,45	1,58	1929	*,AZL,GK
S81 E8	02-06	8,10	6,10	363	1	0,79	2,29+0,90	0,81x2,44	1,99	1550	*,AZL,GK
S81 E8	07-08	8,10	6,10	360	2	0,76	2,30+0,90	0,81x2,30	1,87	2065	*,GK,A1P,FB
S81 E12	01-02	8,10	6,10	544	2	1,15	2,30+0,91	1,20x2,50	1,58	1947	*,AZL,GK
S97 D16 AS	01-03	9,70	7,70	680	4	1,55	2,70+1,50	1,73x3,76	1,88	3768	GK
S97 E16 S	01-02	9,70	7,70	680	4	1,55	2,44+1,50	1,73x3,76	1,92	4100	*,GK
S98 E12	01-02	9,80	7,80	454	2	1,16	2,26+0,91	1,17x2,44	1,73	2480	*,AZL
S99 E8	09-11	9,85	7,85	227	2	0,78	2,16+0,91	0,81x2,36	1,88	2060	*,A1P,GK,AHA 7,33m
S99 E12	07	9,85	7,85	454	3	1,10	2,16+0,91	1,17x2,36	1,70	2960	*,A1P,GK,AHA (7,99m)

85778 Haimhausen Tel. 0 81 33 -10 97
Dachauer Straße 47 Fax 0 81 33-24 27

86899 Landsberg Tel. 0 81 91-9213 40
Robert-Bosch-Str. 8 Fax 0 81 91-9215 85

86156 Augsburg Tel. 0 821-2461 720
Holzweg 24 Fax 0 821-2461 730

www.schmid-hv.de info@schmid-hv.de

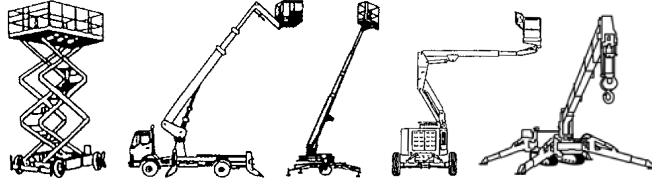

Typ	Nr.	Arbeits- höhe (m)	Plattf.- höhe (m)	Trag- kraft (kg)	Per- so- nen	Plattf.- breite (m)	Plattf.- länge (m)	Transp.- maße BxL (m)	Transp.- höhe (m)	Ge- wicht (kg)	Sonstiges
S99 E8	07-08	9,90	7,90	227	2	0,80	2,40+0,90	0,84x2,44	2,00	1985	*,NIR,GK
S99 E12	04-05	9,90	7,90	450	2	1,12	2,50+1,30	1,17x2,50	1,97	2767	*,A1P,GK
S99 E12	04-06	9,90	7,90	450	2	1,12	2,50+1,30	1,17x2,50	1,97	2767	*,A1P,GK
S99 E18 S	01	9,90	7,90	680	4	1,55	2,44+1,50	1,73x3,76	1,92	4100	*,GK
S118 E12	03-04	11,80	9,80	318	2	1,20	2,30+0,90	1,20x2,50	1,82	2800	*,A1P,GK
S118 D16 AS	02-03	11,80	9,80	454	2	1,55	2,80+1,50	1,75x3,76	1,92	3910	GK
S118 E16 S	01	11,80	9,80	454	2	1,55	2,44+1,20	1,75x3,76	1,92	3980	*,GK
S119 D18 AS	01	11,94	9,94	1134	7	1,80	3,98+3,40	2,30x4,88	2,03	6546	*,GK
S120 D19 AS	01	12,00	10,00	700	4	1,90	4,00+2,00	2,25x4,12	1,90	5510	GS
S142 E18 S	01-03	14,20	12,20	363	3	1,60	2,79+0,91	1,75x3,76	1,92	5420	*,AZL,GK,A2P
S142 D18 AS	1	14,20	12,20	363	2	1,62	2,77+1,50	1,81x3,80	2,80	5192	GK
S152 E12 S	01	15,20	13,20	500	2	1,10	2,90+1,20	1,19x3,23	2,38	4700	*,AZL,GK
S155 D23 AS	01	15,50	13,50	680	7	1,80	3,84+3,54	2,30x4,80	2,23	7310	*,GK
S160 E14	01	15,95	13,95	350	3	1,35	2,84+1,26	1,43x3,11	1,98	3700	*,A2P,Arbeitshöhe A 8,50m,GK
S170 E12 S	01	17,00	15,00	400	2	1,20	2,90+1,00	1,21x2,95	2,31	4670	*,GK
S175 E12 S	01	17,50	15,50	500	2	1,10	2,90+1,20	1,19x3,23	2,38	5350	*,AZL,GK
S180 D18 AS	01	17,95	15,95	680	4	1,80	3,98+3,40	2,30x4,88	2,47	7839	GK
S225 E12 S	01	22,50	20,50	450	2	1,19	3,98+1,50	1,24x4,52	2,91	10300	*,AZL,GK,DS
S225 D24 AS	01	22,50	20,50	750	4	2,36	4,50+2,70	2,39x4,84	2,96	11000	*,AZL,GK

Erklärung: * = markierungsfreie Reifen, NIR = Nur Innenraum, AZL = Außenzulassung, A1P = Außenzulassung 1 Person, DS = Differentialsperre, FB = Fester Boden nötig, AL = Allradlenkung, GS = Geländer steckbar, GK = Geländer klappbar, GF = Geländer fest

Wir vermieten ausschließlich zu unseren Mietbedingungen!

02.07.2026

85778 Haimhausen Tel. 0 81 33 -10 97
Dachauer Straße 47 Fax 0 81 33-24 27

86899 Landsberg Tel. 0 81 91-9213 40
Robert-Bosch-Str. 8 Fax 0 81 91-9215 85

86156 Augsburg Tel. 0 821-2461 720
Holzweg 24 Fax 0 821-2461 730

www.schmid-hv.de info@schmid-hv.de

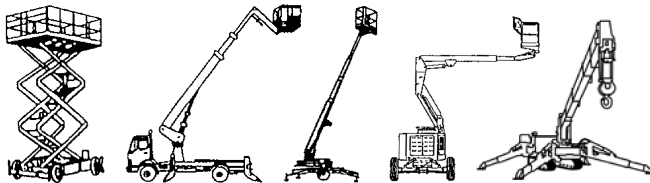

Anhängerbühne AT 120 E

Batterie- und Elektroantrieb 230V/16A

Maße und Gewichte:

(Angaben sind ca. Maße)

Arbeitshöhe:	12,00 m
Korbbodenhöhe:	10,00 m
Max. Reichweite:	7,90 m
Drehbereich:	360 Grad
Korbtragkraft:	130 kg
Korbgröße:	0,80 x 0,75 m
Korbdrehung:	2x 45 Grad
Fahrzeuglänge:	5,56 m
Fahrzeugbreite:	1,72 m
Fahrzeughöhe:	1,95 m
Abstützung schmal:	3,55 m
Gesamtgewicht:	1360 kg
Stützlast:	100 kg

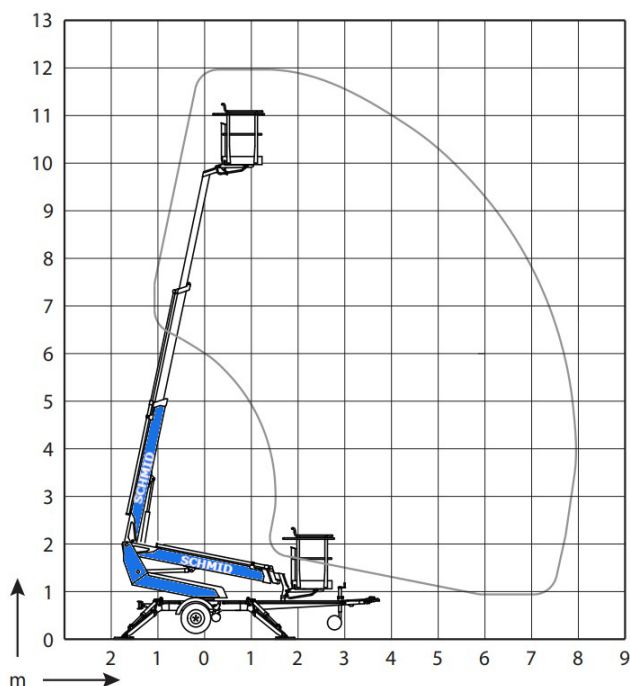

Führerscheinklasse: BE/3

Hydraulische Schnellabstützung

Mit Fahrtrieb

230 V Steckdose im Arbeitskorb

Miete ohne Bedienermann:

- ½ Tag (5 Std.): von 7.00 - 12.00 Uhr oder 13.00 - 18.00 Uhr
- 1 Tag (10 Std.): von 7.00 - 17.00 Uhr
- Mehrtagesmieten (Arbeitszeit max. 10 Std./Tag)
- An- und Abfahrt zählt zur Mietzeit
- Transport durch unsere Firma wird gesondert berechnet

Miete mit Bedienermann:

- Stundenweise (Mindestmietdauer 2 Std., zzgl. Transportzeit), bei mehr als 2 Std. wird jede weitere angefangene ½ Std. berechnet
- An- und Abfahrt zählt zur Mietzeit
- Treibstoff wird nach Verbrauch berechnet
- Haftungsbeschränkung und Rücknahmekontrolle sind bei Anmietung mit Bedienermann im Preis enthalten

Wir vermieten ausschließlich zu unseren Mietbedingungen!

02.07.2026

85778 Haimhausen Tel. 0 81 33 -10 97
Dachauer Straße 47 Fax 0 81 33-24 27

86899 Landsberg Tel. 0 81 91-9213 40
Robert-Bosch-Str. 8 Fax 0 81 91-9215 85

86156 Augsburg Tel. 0 821-2461 720
Holzweg 24 Fax 0 821-2461 730

www.schmid-hv.de info@schmid-hv.de

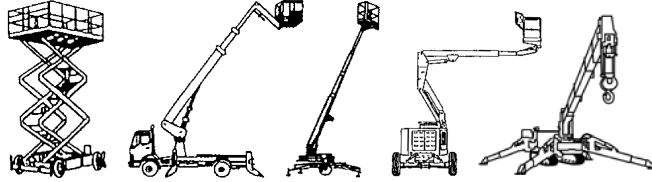

Anhängerbühne AT 135 DE

Diesel- und Elektroantrieb 230V/16A

Maße und Gewichte:

(Angaben sind ca. Maße)

Arbeitshöhe:	13,50 m
Korbbodenhöhe:	11,50 m
Max. Reichweite:	9,00 m
Drehbereich:	360 Grad
Korbtragkraft:	215 kg
Korbgröße:	1,30 x 0,70 m
Korbdrehung:	2x 45 Grad
Fahrzeuglänge:	6,35 m
Fahrzeugbreite:	1,78 m
Fahrzeughöhe:	2,00 m
Abstützung schmal:	4,20 m
Gesamtgewicht:	1650 kg
Stützlast:	100 kg

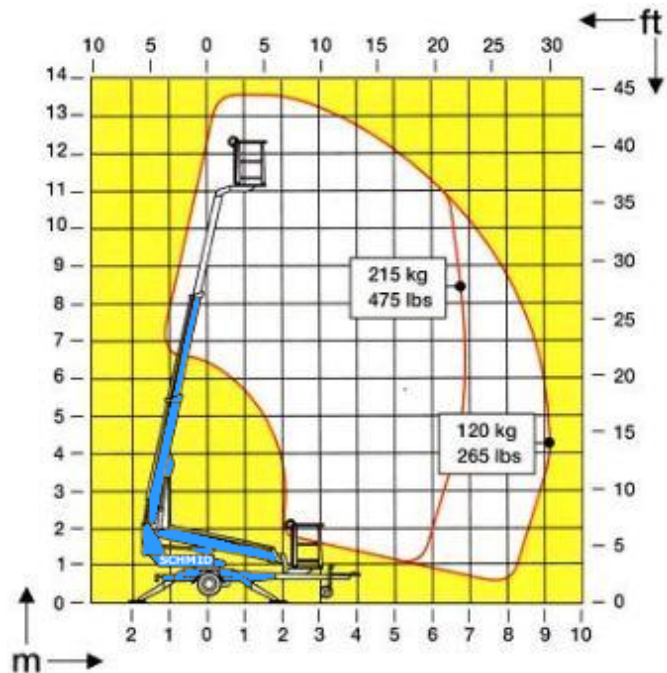

Führerscheinklasse: BE/3

Hydraulische Schnellabstützung

Mit Fahrtrieb

230 V Steckdose im Arbeitskorb

Miete ohne Bedienermann:

- ½ Tag (5 Std.): von 7.00 - 12.00 Uhr oder 13.00 - 18.00 Uhr
- 1 Tag (10 Std.): von 7.00 - 17.00 Uhr
- Mehrtagesmieten (Arbeitszeit max. 10 Std./Tag)
- An- und Abfahrt zählt zur Mietzeit
- Transport durch unsere Firma wird gesondert berechnet

Miete mit Bedienermann:

- Stundenweise (Mindestmietdauer 2 Std., zzgl. Transportzeit), bei mehr als 2 Std. wird jede weitere angefangene ½ Std. berechnet
- An- und Abfahrt zählt zur Mietzeit
- Treibstoff wird nach Verbrauch berechnet
- Haftungsbeschränkung und Rücknahmekontrolle sind bei Anmietung mit Bedienermann im Preis enthalten

Wir vermieten ausschließlich zu unseren Mietbedingungen!

02.07.2026

85778 Haimhausen Tel. 0 81 33 -10 97
Dachauer Straße 47 Fax 0 81 33-24 27

86899 Landsberg Tel. 0 81 91-9213 40
Robert-Bosch-Str. 8 Fax 0 81 91-9215 85

86156 Augsburg Tel. 0 821-2461 720
Holzweg 24 Fax 0 821-2461 730

www.schmid-hv.de info@schmid-hv.de

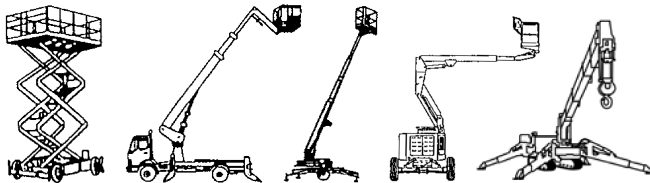

Anhängerbühne AT 150 E

Batterie- und Elektroantrieb 230V/16A

Maße und Gewichte:

(Angaben sind ca. Maße)

Arbeitshöhe:	15,00 m
Korbbodenhöhe:	13,00 m
Max. Reichweite:	10,00 m
Drehbereich:	360 Grad
Korbtragkraft:	215 kg
Korbgröße:	1,30 x 0,70 m
Korbdrehung:	2x 90 Grad
Fahrzeuglänge:	6,66 m
Fahrzeugbreite:	1,79 m
Fahrzeughöhe:	2,15 m
Abstützung schmal:	4,26 m
Gesamtgewicht:	1835 kg
Stützlast:	120 kg

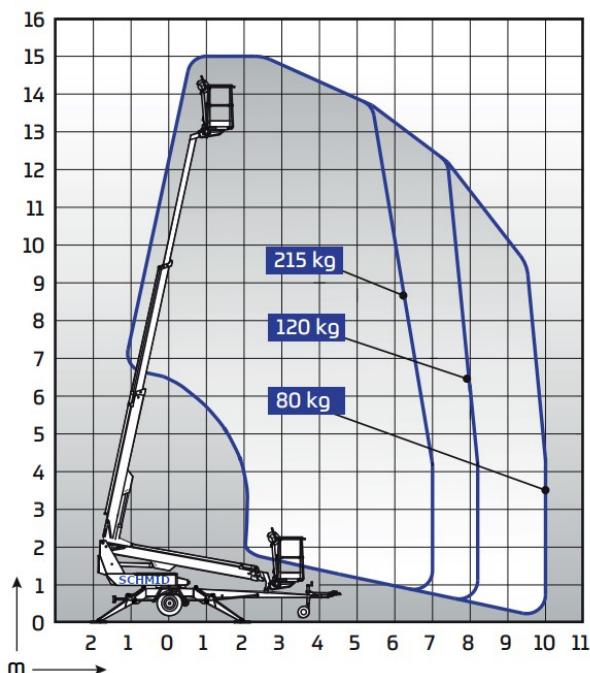

Führerscheinklasse: BE/3

Abstützautomatik

Mit Fahrtrieb

230 V Steckdose im Arbeitskorb

Bei Betrieb mit Notstrom-Aggregat mind. 10 kW

Miete ohne Bedienermann:

- ½ Tag (5 Std.): von 7.00 - 12.00 Uhr oder 13.00 - 18.00 Uhr
- 1 Tag (10 Std.): von 7.00 - 17.00 Uhr
- Mehrtagesmieten (Arbeitszeit max. 10 Std./Tag)
- An- und Abfahrt zählt zur Mietzeit
- Transport durch unsere Firma wird gesondert berechnet

Miete mit Bedienermann:

- Stundenweise (Mindestmietdauer 2 Std., zzgl. Transportzeit), bei mehr als 2 Std. wird jede weitere angefangene ½ Std. berechnet
- An- und Abfahrt zählt zur Mietzeit
- Treibstoff wird nach Verbrauch berechnet
- Haftungsbeschränkung und Rücknahmekontrolle sind bei Anmietung mit Bedienermann im Preis enthalten

Wir vermieten ausschließlich zu unseren Mietbedingungen!

02.07.2026

85778 Haimhausen Tel. 0 81 33 -10 97
Dachauer Straße 47 Fax 0 81 33-24 27

86899 Landsberg Tel. 0 81 91-9213 40
Robert-Bosch-Str. 8 Fax 0 81 91-9215 85

86156 Augsburg Tel. 0 821-2461 720
Holzweg 24 Fax 0 821-2461 730

www.schmid-hv.de info@schmid-hv.de

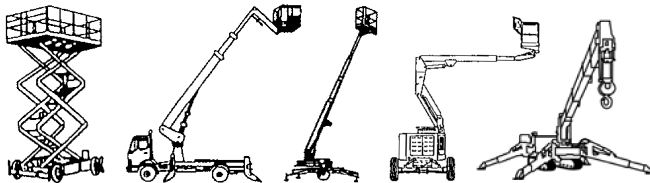

Anhängerbühne AT 180 DE

Diesel- und Elektroantrieb 230V/16A

Maße und Gewichte:

(Angaben sind ca. Maße)

Arbeitshöhe:	18,00 m
Korbbodenhöhe:	16,00 m
Max. Reichweite:	10,70 m
Drehbereich:	360 Grad
Korbtragkraft:	200 kg
Korbgröße:	1,40 x 0,75 m
Korbdrehung:	2x 45 Grad
Fahrzeuglänge:	7,35 m
Fahrzeugbreite:	1,78 m
Fahrzeughöhe:	2,00 m
Abstützung schmal:	4,20 m
Gesamtgewicht:	1850 kg
Stützlast:	100 kg

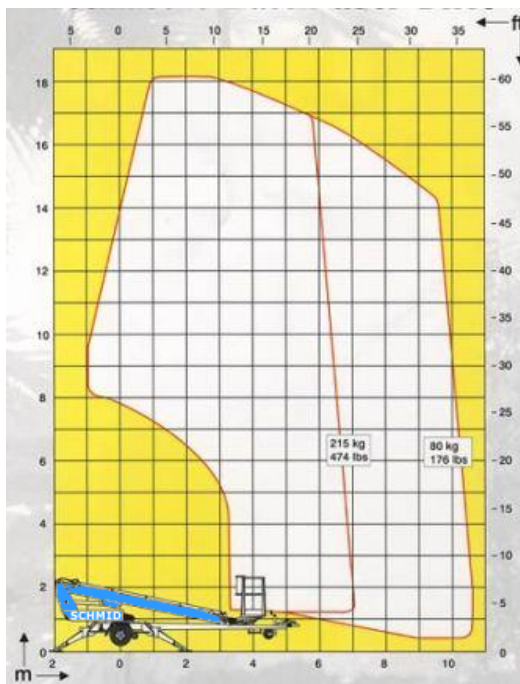

Führerscheinklasse: BE/3

Hydraulische Schnellabstützung

Mit Fahrtrieb

230 V Steckdose im Arbeitskorb

Bei Betrieb mit Notstrom-Aggregat mind. 10 kW

Miete ohne Bediener:

- ½ Tag (5 Std.): von 7.00 - 12.00 Uhr oder 13.00 - 18.00 Uhr
- 1 Tag (10 Std.): von 7.00 - 17.00 Uhr
- Mehrtagesmieten (Arbeitszeit max. 10 Std./Tag)
- An- und Abfahrt zählt zur Mietzeit
- Transport durch unsere Firma wird gesondert berechnet

Miete mit Bediener:

- Stundenweise (Mindestmietdauer 2 Std., zzgl. Transportzeit), bei mehr als 2 Std. wird jede weitere angefangene ½ Std. berechnet
- An- und Abfahrt zählt zur Mietzeit
- Treibstoff wird nach Verbrauch berechnet
- Haftungsbeschränkung und Rücknahmekontrolle sind bei Anmietung mit Bediener im Preis enthalten

Wir vermieten ausschließlich zu unseren Mietbedingungen!

02.07.2026

85778 Haimhausen Tel. 0 81 33 -10 97
Dachauer Straße 47 Fax 0 81 33-24 27

86899 Landsberg Tel. 0 81 91-9213 40
Robert-Bosch-Str. 8 Fax 0 81 91-9215 85

86156 Augsburg Tel. 0 821-2461 720
Holzweg 24 Fax 0 821-2461 730

www.schmid-hv.de info@schmid-hv.de

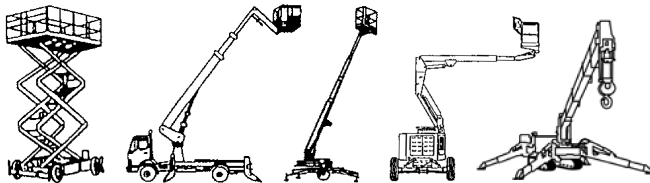

Anhängerbühne AT 180 DE

Diesel- und Elektroantrieb 230V/16A

Maße und Gewichte:

(Angaben sind ca. Maße)

Arbeitshöhe:	18,00 m
Korbbodenhöhe:	16,00 m
Max. Reichweite:	10,70 m
Drehbereich:	360 Grad
Korbtragkraft:	215 kg
Korbgröße:	1,30 x 0,70 m
Korbdrehung:	2x 45 Grad
Fahrzeuglänge:	7,72 m
Fahrzeugbreite:	1,79 m
Fahrzeughöhe:	2,08 m
Abstützung schmal:	4,20 m
Gesamtgewicht:	1840 kg
Stützlast:	100 kg

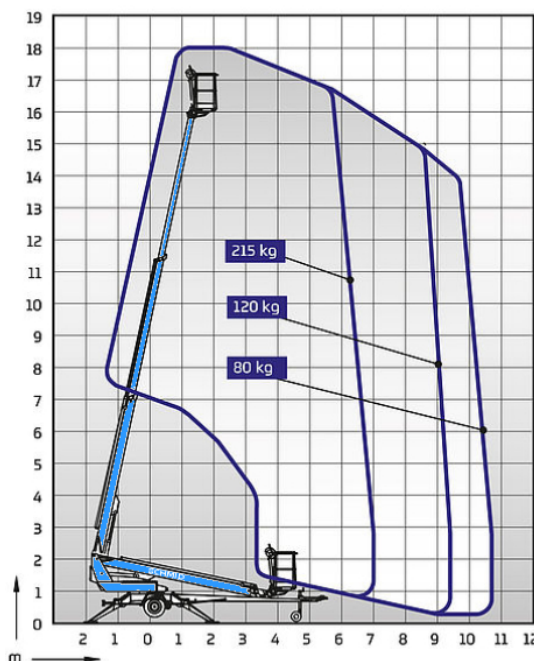

Führerscheinklasse: BE/3

Hydraulische Schnellabstützung

Mit Fahrtrieb

230 V Steckdose im Arbeitskorb

Bei Betrieb mit Notstrom-Aggregat mind. 10 kW

Miete ohne Bediener:

- ½ Tag (5 Std.): von 7.00 - 12.00 Uhr oder 13.00 - 18.00 Uhr
- 1 Tag (10 Std.): von 7.00 - 17.00 Uhr
- Mehrtagesmieten (Arbeitszeit max. 10 Std./Tag)
- An- und Abfahrt zählt zur Mietzeit
- Transport durch unsere Firma wird gesondert berechnet

Miete mit Bediener:

- Stundenweise (Mindestmietdauer 2 Std., zzgl. Transportzeit), bei mehr als 2 Std. wird jede weitere angefangene ½ Std. berechnet
- An- und Abfahrt zählt zur Mietzeit
- Treibstoff wird nach Verbrauch berechnet
- Haftungsbeschränkung und Rücknahmekontrolle sind bei Anmietung mit Bediener im Preis enthalten

Wir vermieten ausschließlich zu unseren Mietbedingungen!

02.07.2026

85778 Haimhausen Tel. 0 81 33 -10 97
Dachauer Straße 47 Fax 0 81 33-24 27

86899 Landsberg Tel. 0 81 91-9213 40
Robert-Bosch-Str. 8 Fax 0 81 91-9215 85

86156 Augsburg Tel. 0 821-2461 720
Holzweg 24 Fax 0 821-2461 730

www.schmid-hv.de info@schmid-hv.de

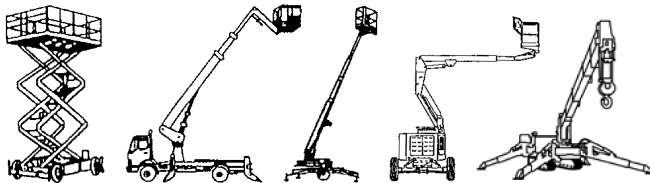

SCHMID
Hebebühnen -
Minikranverleih

PARTNER
Vermietung europaweit

Anhängerbühne AT 180 DE

Diesel- und Elektroantrieb 230V/16A

Maße und Gewichte:

(Angaben sind ca. Maße)

Arbeitshöhe:	18,00 m
Korbbodenhöhe:	16,00 m
Max. Reichweite:	10,70 m
Drehbereich:	360 Grad
Korbtragkraft:	215 kg
Korbgröße:	1,30 x 0,70 m
Korbdrehung:	2x 45 Grad
Fahrzeuglänge:	7,72 m
Fahrzeugbreite:	1,79 m
Fahrzeughöhe:	2,08 m
Abstützung schmal:	4,20 m
Gesamtgewicht:	1840 kg
Stützlast:	120 kg

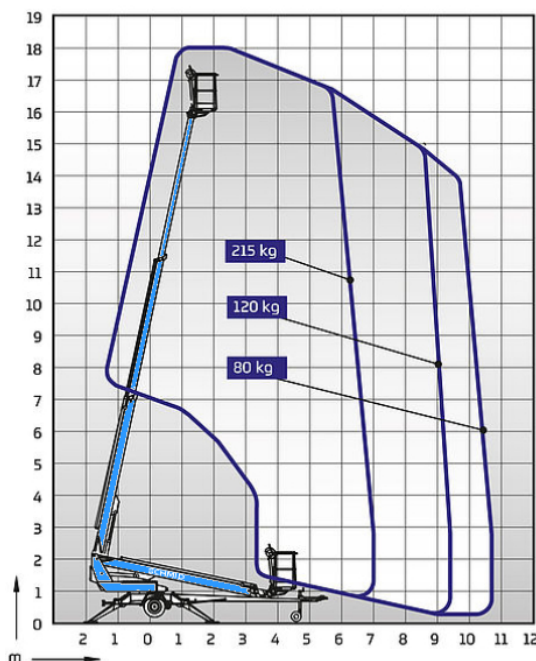

Führerscheinklasse: BE/3

Hydraulische Schnellabstützung

Mit Fahrtrieb

230 V Steckdose im Arbeitskorb

Bei Betrieb mit Notstrom-Aggregat mind. 10 kW

Miete ohne Bedienermann:

- ½ Tag (5 Std.): von 7.00 - 12.00 Uhr oder 13.00 - 18.00 Uhr
- 1 Tag (10 Std.): von 7.00 - 17.00 Uhr
- Mehrtagesmieten (Arbeitszeit max. 10 Std./Tag)
- An- und Abfahrt zählt zur Mietzeit
- Transport durch unsere Firma wird gesondert berechnet

Miete mit Bedienermann:

- Stundenweise (Mindestmietdauer 2 Std., zzgl. Transportzeit), bei mehr als 2 Std. wird jede weitere angefangene ½ Std. berechnet
- An- und Abfahrt zählt zur Mietzeit
- Treibstoff wird nach Verbrauch berechnet
- Haftungsbeschränkung und Rücknahmekontrolle sind bei Anmietung mit Bedienermann im Preis enthalten

Wir vermieten ausschließlich zu unseren Mietbedingungen!

02.07.2026

85778 Haimhausen Tel. 0 81 33 -10 97
Dachauer Straße 47 Fax 0 81 33-24 27

86899 Landsberg Tel. 0 81 91-9213 40
Robert-Bosch-Str. 8 Fax 0 81 91-9215 85

86156 Augsburg Tel. 0 821-2461 720
Holzweg 24 Fax 0 821-2461 730

www.schmid-hv.de info@schmid-hv.de

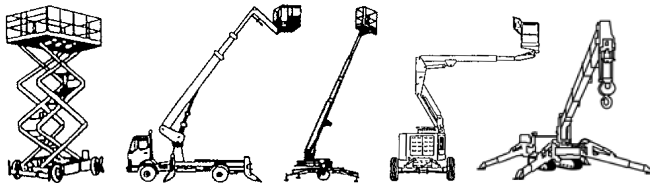

Raupenbühne RGTK 170 BE08

Benzin- und Elektroantrieb 230V/16A

Maße und Gewichte:

(Angaben sind ca. Maße)

Arbeitshöhe:	17,06 m
Korbbodenhöhe:	15,06 m
Max. Reichweite:	7,50 m
Drehbereich:	360 Grad
Korbtragkraft:	230 kg
Korbgröße:	1,33 x 0,77 m
Korbdrehung:	2x 70 Grad
Fahrzeuglänge:	3,75 m
Fahrzeugbreite:	0,80 m
Fahrzeughöhe:	2,00 m
Abstützung schmal:	3,40 m
Gesamtgewicht:	2190 kg

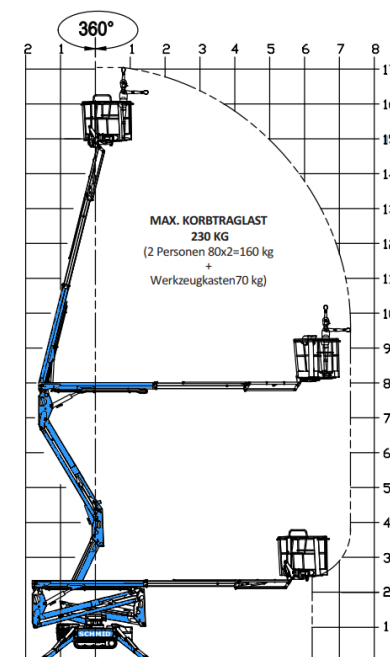

Markierungsfreie Ketten

230 V Steckdose im Arbeitskorb

Automatische Abstützung

Bei Betrieb mit Notstrom-Aggregat min. 10 kW

Fahrzeuglänge mit Korb: 4,52m

Miete ohne Bedienermann:

- ½ Tag (5 Std.): von 7.00 - 12.00 Uhr oder 13.00 - 18.00 Uhr
- 1 Tag (10 Std.): von 7.00 - 17.00 Uhr
- Mehrtagesmieten (Arbeitszeit max. 10 Std./Tag)
- An- und Abfahrt zählt zur Mietzeit
- Transport durch unsere Firma wird gesondert berechnet

Miete mit Bedienermann:

- Stundenweise (Mindestmietdauer 2 Std., zzgl. Transportzeit), bei mehr als 2 Std. wird jede weitere angefangene ½ Std. berechnet
- An- und Abfahrt zählt zur Mietzeit
- Treibstoff wird nach Verbrauch berechnet
- Haftungsbeschränkung und Rücknahmekontrolle sind bei Anmietung mit Bedienermann im Preis entfallen

Wir vermieten ausschließlich zu unseren Mietbedingungen!

02.07.2026

85778 Haimhausen Tel. 0 81 33 -10 97
Dachauer Straße 47 Fax 0 81 33-24 27

86899 Landsberg Tel. 0 81 91-9213 40
Robert-Bosch-Str. 8 Fax 0 81 91-9215 85

86156 Augsburg Tel. 0 821-2461 720
Holzweg 24 Fax 0 821-2461 730

www.schmid-hv.de info@schmid-hv.de

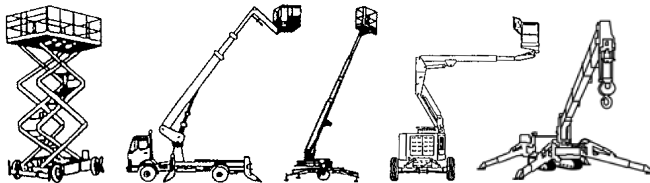

Raupenbühne RGTK 178 DE08

Diesel- und Elektroantrieb 230V/16A

Maße und Gewichte:

(Angaben sind ca. Maße)

Arbeitshöhe:	17,78 m
Korbbodenhöhe:	15,78 m
Max. Reichweite:	11,15 m
Drehbereich:	356 Grad
Korbtragkraft:	230 kg
Korbgröße:	1,40 x 0,70 m
Korbdrehung:	2x 90 Grad
Fahrzeuglänge:	4,43 m
Fahrzeugbreite:	0,80 m
Fahrzeughöhe:	1,95 m
Abstützung schmal:	3,80 m
Gesamtgewicht:	2587 kg

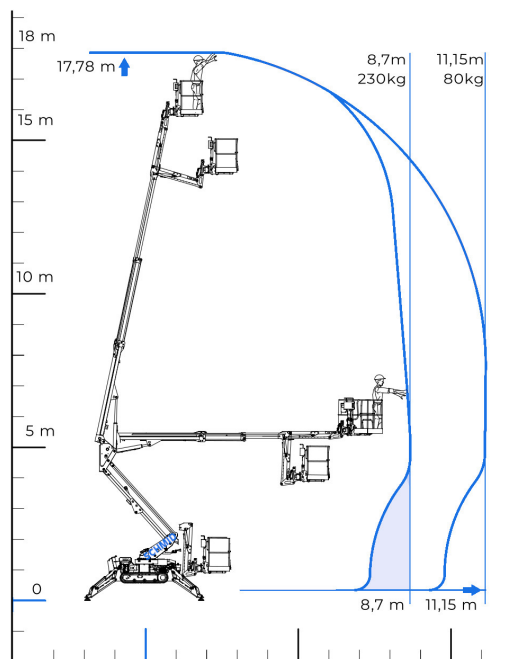

Markierungsfreie Ketten

230 V Steckdose im Arbeitskorb

Automatische Abstützung

Bei Betrieb mit Notstrom-Aggregat min. 10 kW

Fahrzeuglänge mit Korb: 5,13m

Miete ohne Bedienermann:

- ½ Tag (5 Std.): von 7.00 - 12.00 Uhr oder 13.00 - 18.00 Uhr
- 1 Tag (10 Std.): von 7.00 - 17.00 Uhr
- Mehrtagesmieten (Arbeitszeit max. 10 Std./Tag)
- An- und Abfahrt zählt zur Mietzeit
- Transport durch unsere Firma wird gesondert berechnet

Miete mit Bedienermann:

- Stundenweise (Mindestmietdauer 2 Std., zzgl. Transportzeit), bei mehr als 2 Std. wird jede weitere angefangene ½ Std. berechnet
- An- und Abfahrt zählt zur Mietzeit
- Treibstoff wird nach Verbrauch berechnet
- Haftungsbeschränkung und Rücknahmekontrolle sind bei Anmietung mit Bedienermann im Preis entfallen

Wir vermieten ausschließlich zu unseren Mietbedingungen!

02.07.2026

85778 Haimhausen Tel. 0 81 33 -10 97
Dachauer Straße 47 Fax 0 81 33-24 27

86899 Landsberg Tel. 0 81 91-9213 40
Robert-Bosch-Str. 8 Fax 0 81 91-9215 85

86156 Augsburg Tel. 0 821-2461 720
Holzweg 24 Fax 0 821-2461 730

www.schmid-hv.de info@schmid-hv.de

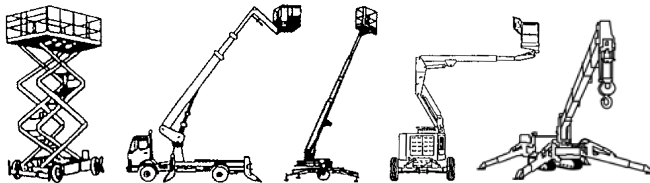

Raupenbühne RGT 230 DE10

Diesel- und Elektroantrieb 230V/16A

Maße und Gewichte:

(Angaben sind ca. Maße)

Arbeitshöhe:	23,00 m
Korbbodenhöhe:	21,00 m
Max. Reichweite:	11,20 m
Drehbereich:	360 Grad
Korbtragkraft:	200 kg
Korbgröße:	1,40 x 0,70 m
Korbdrehung:	2x 90 Grad
Fahrzeuglänge:	6,20 m
Fahrzeugbreite:	0,98 m
Fahrzeughöhe:	1,98 m
Abstützung schmal:	2,66 m
Abstützung einseitig:	3,70 m
Abstützung breit:	4,75 m
Gesamtgewicht:	3025 kg

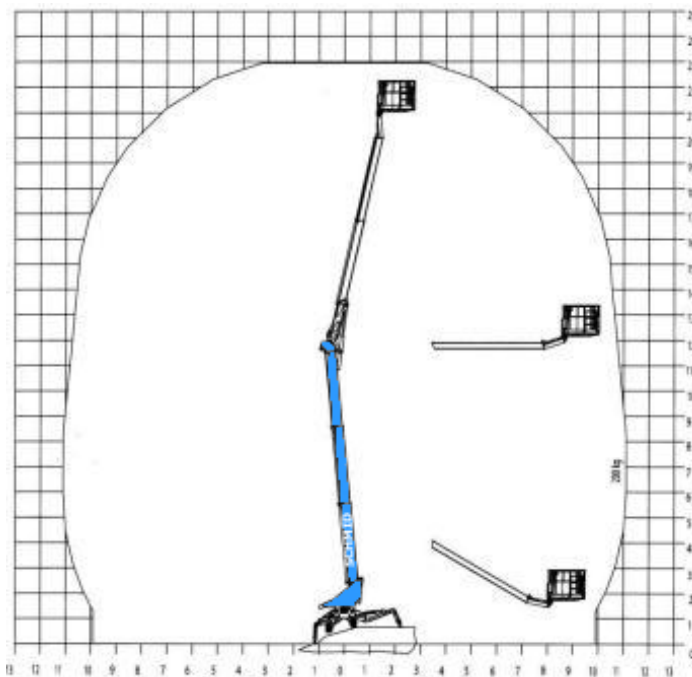

Markierungsfreie Ketten

230 V Steckdose im Arbeitskorb

Automatische Abstützung

Bei Betrieb mit Notstrom-Aggregat min. 10 kW

Miete ohne Bedienermann:

- ½ Tag (5 Std.): von 7.00 - 12.00 Uhr oder 13.00 - 18.00 Uhr
- 1 Tag (10 Std.): von 7.00 - 17.00 Uhr
- Mehrtagesmieten (Arbeitszeit max. 10 Std./Tag)
- An- und Abfahrt zählt zur Mietzeit
- Transport durch unsere Firma wird gesondert berechnet

Miete mit Bedienermann:

- Stundenweise (Mindestmietdauer 2 Std., zzgl. Transportzeit), bei mehr als 2 Std. wird jede weitere angefangene ½ Std. berechnet
- An- und Abfahrt zählt zur Mietzeit
- Treibstoff wird nach Verbrauch berechnet
- Haftungsbeschränkung und Rücknahmekontrolle sind bei Anmietung mit Bedienermann im Preis entfallen

Wir vermieten ausschließlich zu unseren Mietbedingungen!

02.07.2026

85778 Haimhausen Tel. 0 81 33 -10 97
Dachauer Straße 47 Fax 0 81 33-24 27

86899 Landsberg Tel. 0 81 91-9213 40
Robert-Bosch-Str. 8 Fax 0 81 91-9215 85

86156 Augsburg Tel. 0 821-2461 720
Holzweg 24 Fax 0 821-2461 730

www.schmid-hv.de info@schmid-hv.de

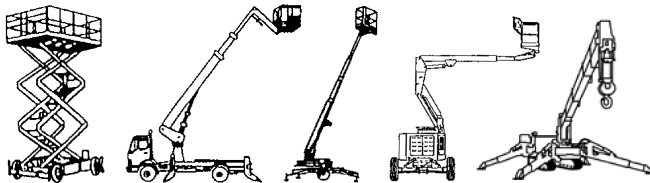

Raupenbühne RGT 252 E10

Elektroantrieb (Batterie)

Maße und Gewichte:

(Angaben sind ca. Maße)

Arbeitshöhe:	25,20 m
Korbbodenhöhe:	23,20 m
Max. Reichweite:	11,65 m
Drehbereich:	360 Grad
Korbtragkraft:	250 kg
Korbgröße:	1,40 x 0,70 m
Korbdrehung:	2x 90 Grad
Fahrzeuglänge:	5,13 m
Fahrzeugbreite:	0,98 m
Fahrzeughöhe:	1,97 m
Abstützung schmal:	3,30 m
Abstützung einseitig:	3,60 m
Abstützung breit:	3,90 m
Gesamtgewicht:	2660 kg

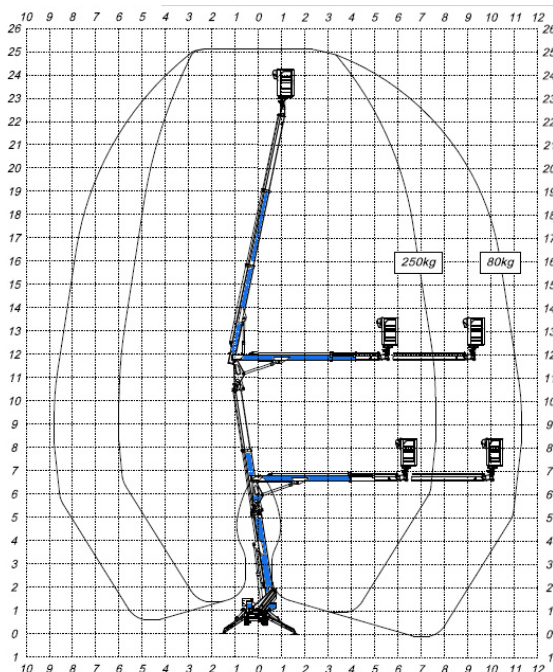

Markierungsfreie Ketten

230 V Steckdose im Arbeitskorb

Bei Betrieb mit Notstrom-Aggregat min. 10 kW

Automatische Abstützung

Miete ohne Bedienermann:

- ½ Tag (5 Std.): von 7.00 - 12.00 Uhr oder 13.00 - 18.00 Uhr
- 1 Tag (10 Std.): von 7.00 - 17.00 Uhr
- Mehrtagesmieten (Arbeitszeit max. 10 Std./Tag)
- An- und Abfahrt zählt zur Mietzeit
- Transport durch unsere Firma wird gesondert berechnet

Miete mit Bedienermann:

- Stundenweise (Mindestmietdauer 2 Std., zzgl. Transportzeit), bei mehr als 2 Std. wird jede weitere angefangene ½ Std. berechnet
- An- und Abfahrt zählt zur Mietzeit
- Treibstoff wird nach Verbrauch berechnet
- Haftungsbeschränkung und Rücknahmekontrolle sind bei Anmietung mit Bedienermann im Preis entfallen

Wir vermieten ausschließlich zu unseren Mietbedingungen!

02.07.2026

85778 Haimhausen Tel. 0 81 33 -10 97
Dachauer Straße 47 Fax 0 81 33-24 27

86899 Landsberg Tel. 0 81 91-9213 40
Robert-Bosch-Str. 8 Fax 0 81 91-9215 85

86156 Augsburg Tel. 0 821-2461 720
Holzweg 24 Fax 0 821-2461 730

www.schmid-hv.de info@schmid-hv.de

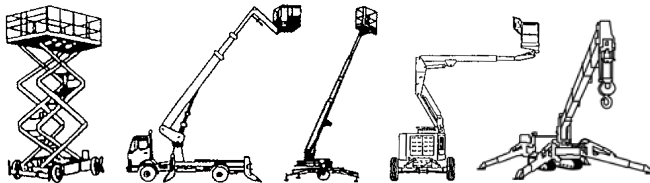

Raupenbühne RGTK 257 DE10

Diesel- und Elektroantrieb 230V/16A

Maße und Gewichte:

(Angaben sind ca. Maße)

Arbeitshöhe:	25,70 m
Korbbodenhöhe:	23,70 m
Max. Reichweite:	13,50 m
Drehbereich:	360 Grad
Korbtragkraft:	230 kg
Korbgröße:	1,32 x 0,80 m
Korbdrehung:	2x 90 Grad
Fahrzeuglänge:	6,10 m
Fahrzeugbreite:	1,01 m
Fahrzeughöhe:	2,02 m
Abstützung schmal:	3,10 m
Abstützung einseitig:	4,05 m
Abstützung breit:	4,85 m
Gesamtgewicht:	4365 kg

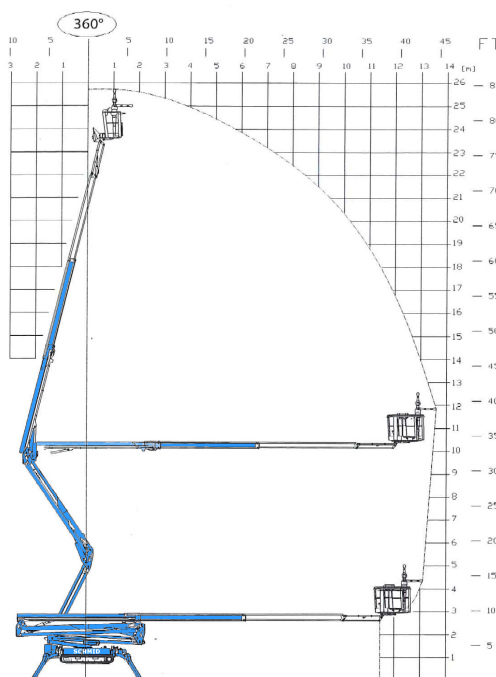

Markierungsfreie Ketten

Wasser-/Luftanschluss im Korb

Automatische Abstützung

Miete ohne Bedienermann:

- ½ Tag (5 Std.): von 7.00 - 12.00 Uhr oder 13.00 - 18.00 Uhr
- 1 Tag (10 Std.): von 7.00 - 17.00 Uhr
- Mehrtagesmieten (Arbeitszeit max. 10 Std./Tag)
- An- und Abfahrt zählt zur Mietzeit
- Transport durch unsere Firma wird gesondert berechnet

Miete mit Bedienermann:

- Stundenweise (Mindestmietdauer 2 Std., zzgl. Transportzeit), bei mehr als 2 Std. wird jede weitere angefangene ½ Std. berechnet
- An- und Abfahrt zählt zur Mietzeit
- Treibstoff wird nach Verbrauch berechnet
- Haftungsbeschränkung und Rücknahmekontrolle sind bei Anmietung mit Bedienermann im Preis enthalten

Wir vermieten ausschließlich zu unseren Mietbedingungen!

02.07.2026

85778 Haimhausen Tel. 0 81 33 -10 97
Dachauer Straße 47 Fax 0 81 33-24 27

86899 Landsberg Tel. 0 81 91-9213 40
Robert-Bosch-Str. 8 Fax 0 81 91-9215 85

86156 Augsburg Tel. 0 821-2461 720
Holzweg 24 Fax 0 821-2461 730

www.schmid-hv.de info@schmid-hv.de

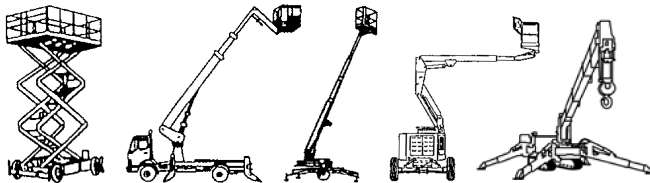

Raupenbühne RTK 300 DE16

Diesel- und Elektroantrieb 230V/16A

Maße und Gewichte:

(Angaben sind ca. Maße)

Arbeitshöhe:	30,00 m
Korbbodenhöhe:	28,00 m
Max. Reichweite:	15,70 m
Drehbereich:	450 Grad
Korbtragkraft:	200 kg
Korbgröße:	1,20 x 0,80 m
Korbdrehung:	2x 90 Grad
Fahrzeuglänge:	7,20 m
Fahrzeugbreite:	1,58 m
Fahrzeughöhe:	1,98 m
Abstützung schmal:	3,20 m
Abstützung einseitig:	4,40 m
Abstützung breit:	5,60 m
Gesamtgewicht:	4225 kg

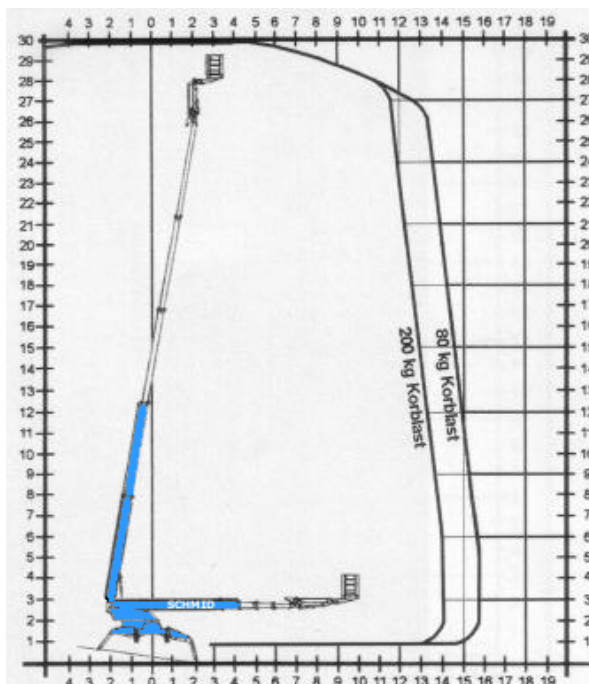

Markierungsfreie Ketten

230 V Steckdose im Arbeitskorb

Automatische Abstützung

Bei Betrieb mit Notstrom-Aggregat min. 10 kW

Miete ohne Bedienermann:

- ½ Tag (5 Std.): von 7.00 - 12.00 Uhr oder 13.00 - 18.00 Uhr
- 1 Tag (10 Std.): von 7.00 - 17.00 Uhr
- Mehrtagesmieten (Arbeitszeit max. 10 Std./Tag)
- An- und Abfahrt zählt zur Mietzeit
- Transport durch unsere Firma wird gesondert berechnet

Miete mit Bedienermann:

- Stundenweise (Mindestmietdauer 2 Std., zzgl. Transportzeit), bei mehr als 2 Std. wird jede weitere angefangene ½ Std. berechnet
- An- und Abfahrt zählt zur Mietzeit
- Treibstoff wird nach Verbrauch berechnet
- Haftungsbeschränkung und Rücknahmekontrolle sind bei Anmietung mit Bedienermann im Preis entfallen

Wir vermieten ausschließlich zu unseren Mietbedingungen!

02.07.2026

85778 Haimhausen Tel. 0 81 33 -10 97
Dachauer Straße 47 Fax 0 81 33-24 27

86899 Landsberg Tel. 0 81 91-9213 40
Robert-Bosch-Str. 8 Fax 0 81 91-9215 85

86156 Augsburg Tel. 0 821-2461 720
Holzweg 24 Fax 0 821-2461 730

www.schmid-hv.de info@schmid-hv.de

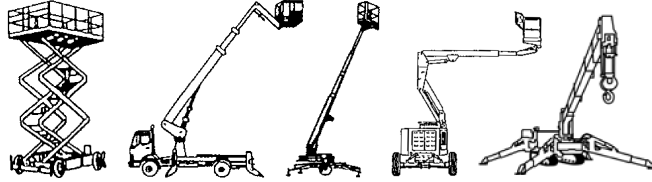

Raupenbühne RGTK 302 DB09

Diesel- und Batterieantrieb

Maße und Gewichte:

(Angaben sind ca. Maße)

Arbeitshöhe:	30,20 m
Korbbodenhöhe:	28,20 m
Max. Reichweite:	14,50 m
Drehbereich:	440 Grad
Korbtragkraft:	300 kg
Korbgröße:	1,40 x 0,70 m
Korbdrehung:	2x 90 Grad
Fahrzeuglänge:	6,95 m
Fahrzeugbreite:	0,89 m
Fahrzeughöhe:	2,04 m
Abstützung schmal:	3,63 m
Abstützung einseitig:	4,37 m
Abstützung breit:	5,10 m
Gesamtgewicht:	4200 kg

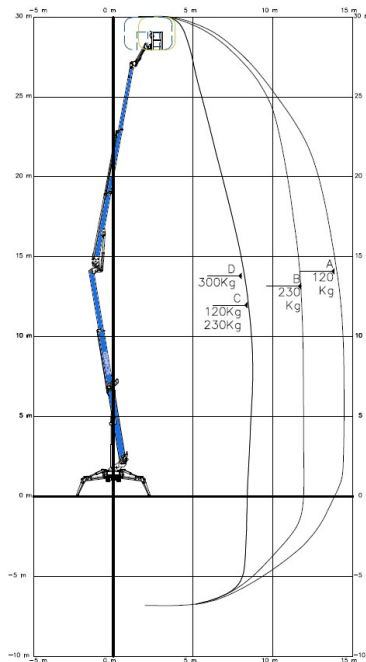

Markierungsfreie Ketten

230 V Steckdose im Arbeitskorb

Automatische Abstützung

Miete ohne Bedienermann:

- ½ Tag (5 Std.): von 7.00 - 12.00 Uhr oder 13.00 - 18.00 Uhr
- 1 Tag (10 Std.): von 7.00 - 17.00 Uhr
- Mehrtagesmieten (Arbeitszeit max. 10 Std./Tag)
- An- und Abfahrt zählt zur Mietzeit
- Transport durch unsere Firma wird gesondert berechnet

Miete mit Bedienermann:

- Stundenweise (Mindestmietdauer 2 Std., zzgl. Transportzeit), bei mehr als 2 Std. wird jede weitere angefangene ½ Std. berechnet
- An- und Abfahrt zählt zur Mietzeit
- Treibstoff wird nach Verbrauch berechnet
- Haftungsbeschränkung und Rücknahmekontrolle sind bei Anmietung mit Bedienermann im Preis enthalten

Wir vermieten ausschließlich zu unseren Mietbedingungen!

02.07.2026

85778 Haimhausen Tel. 0 81 33 -10 97
Dachauer Straße 47 Fax 0 81 33-24 27

86899 Landsberg Tel. 0 81 91-9213 40
Robert-Bosch-Str. 8 Fax 0 81 91-9215 85

86156 Augsburg Tel. 0 821-2461 720
Holzweg 24 Fax 0 821-2461 730

www.schmid-hv.de info@schmid-hv.de

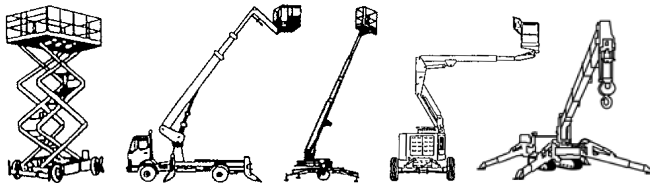

Raupenbühne RTK 355 DE16

Diesel- und Elektroantrieb 230V/16A

Maße und Gewichte:

(Angaben sind ca. Maße)

Arbeitshöhe:	35,50 m
Korbbodenhöhe:	33,50 m
Max. Reichweite:	15,60 m
Drehbereich:	450 Grad
Korbtragkraft:	200 kg
Korbgröße:	1,20 x 0,80 m
Korbdrehung:	2x 90 Grad
Fahrzeuglänge:	8,18 m
Fahrzeugbreite:	1,58 m
Fahrzeughöhe:	1,98 m
Abstützung schmal:	4,40 m
Abstützung breit:	5,95 m
Gesamtgewicht:	5000 kg

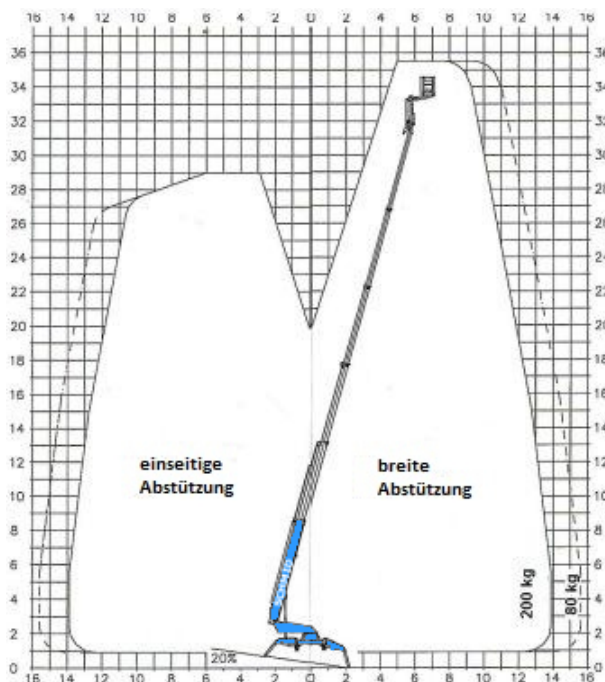

Markierungsfreie Ketten

230 V Steckdose im Arbeitskorb

Automatische Abstützung

Bei Betrieb mit Notstrom-Aggregat min. 10 kW

Miete ohne Bedienermann:

- ½ Tag (5 Std.): von 7.00 - 12.00 Uhr oder 13.00 - 18.00 Uhr
- 1 Tag (10 Std.): von 7.00 - 17.00 Uhr
- Mehrtagesmieten (Arbeitszeit max. 10 Std./Tag)
- An- und Abfahrt zählt zur Mietzeit
- Transport durch unsere Firma wird gesondert berechnet

Miete mit Bedienermann:

- Stundenweise (Mindestmietdauer 2 Std., zzgl. Transportzeit), bei mehr als 2 Std. wird jede weitere angefangene ½ Std. berechnet
- An- und Abfahrt zählt zur Mietzeit
- Treibstoff wird nach Verbrauch berechnet
- Haftungsbeschränkung und Rücknahmekontrolle sind bei Anmietung mit Bedienermann im Preis entfallen

Wir vermieten ausschließlich zu unseren Mietbedingungen!

02.07.2026

85778 Haimhausen Tel. 0 81 33 -10 97
Dachauer Straße 47 Fax 0 81 33-24 27

86899 Landsberg Tel. 0 81 91-9213 40
Robert-Bosch-Str. 8 Fax 0 81 91-9215 85

86156 Augsburg Tel. 0 821-2461 720
Holzweg 24 Fax 0 821-2461 730

www.schmid-hv.de info@schmid-hv.de

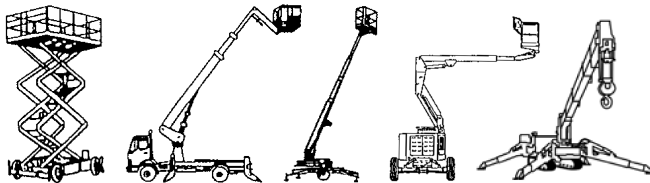

LKW-Bühne LTK 162

Antrieb über Fahrzeugmotor

Maße und Gewichte:

(Angaben sind ca. Maße)

Arbeitshöhe:	16,20 m
Korbbodenhöhe:	14,20 m
Max. Reichweite:	11,50 m
Drehbereich:	360 Grad
Korbtragkraft:	300 kg
Korbgröße:	1,40 x 0,70 m
Korbdrehung:	2x 90 Grad
Fahrzeuglänge:	6,06 m
Fahrzeugbreite:	2,20 m
Fahrzeughöhe:	2,82 m
Abstützung schmal:	2,25 m
Abstützung einseitig:	2,92 m
Abstützung breit:	3,60 m
Gesamtgewicht:	3500 kg

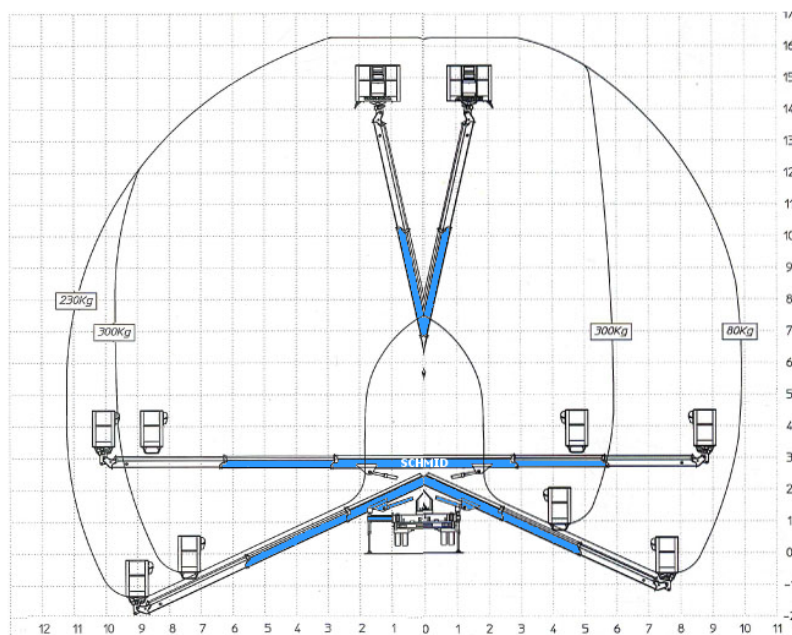

Führerscheinklasse B/3

230 V Steckdose im Arbeitskorb

Aufstellautomatik, Homefunktion

Miete ohne Bedienermann:

- ½ Tag (5 Std.): von 7.00 - 12.00 Uhr oder 13.00 - 18.00 Uhr
- 1 Tag (10 Std.): von 7.00 - 17.00 Uhr
- Mehrtagesmieten (Arbeitszeit max. 10 Std./Tag)
- An- und Abfahrt zählt zur Mietzeit
- Transport durch unsere Firma wird gesondert berechnet

Miete mit Bedienermann:

- Stundenweise (Mindestmietdauer 2 Std., zzgl. Transportzeit), bei mehr als 2 Std. wird jede weitere angefangene ½ Std. berechnet
- An- und Abfahrt zählt zur Mietzeit
- Treibstoff wird nach Verbrauch berechnet
- Haftungsbeschränkung und Rücknahmekontrolle sind bei Anmietung mit Bedienermann im Preis entfallen

Wir vermieten ausschließlich zu unseren Mietbedingungen!

02.07.2026

85778 Haimhausen Tel. 0 81 33 -10 97
Dachauer Straße 47 Fax 0 81 33-24 27

86899 Landsberg Tel. 0 81 91-9213 40
Robert-Bosch-Str. 8 Fax 0 81 91-9215 85

86156 Augsburg Tel. 0 821-2461 720
Holzweg 24 Fax 0 821-2461 730

www.schmid-hv.de info@schmid-hv.de

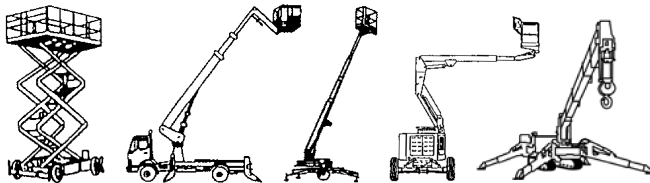

LKW-Bühne LTK 162 DE

HYBRID (Diesel/Elektro)

Maße und Gewichte:

(Angaben sind ca. Maße)

Arbeitshöhe:	16,20 m
Korbbodenhöhe:	14,20 m
Max. Reichweite:	11,50 m
Drehbereich:	360 Grad
Korbtragkraft:	300 kg
Korbgröße:	1,40 x 0,70 m
Korbdrehung:	2x 90 Grad
Fahrzeuglänge:	7,15 m
Fahrzeugbreite:	2,20 m
Fahrzeughöhe:	2,86 m
Abstützung schmal:	2,25 m
Abstützung einseitig:	2,92 m
Abstützung breit:	3,60 m
Gesamtgewicht:	3500 kg

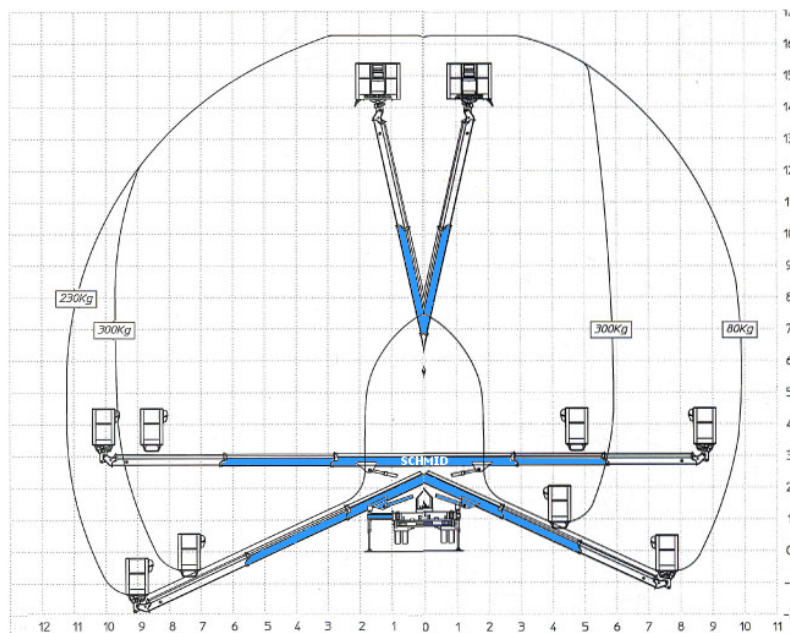

Führerscheinklasse B/3

Elektroantrieb mit Akku

230 V Steckdose im Arbeitskorb

Aufstellautomatik, Homefunktion

Miete ohne Bedienermann:

- ½ Tag (5 Std.): von 7.00 - 12.00 Uhr oder 13.00 - 18.00 Uhr
- 1 Tag (10 Std.): von 7.00 - 17.00 Uhr
- Mehrtagesmieten (Arbeitszeit max. 10 Std./Tag)
- An- und Abfahrt zählt zur Mietzeit
- Transport durch unsere Firma wird gesondert berechnet

Miete mit Bedienermann:

- Stundenweise (Mindestmietdauer 2 Std., zzgl. Transportzeit), bei mehr als 2 Std. wird jede weitere angefangene ½ Std. berechnet
- An- und Abfahrt zählt zur Mietzeit
- Treibstoff wird nach Verbrauch berechnet
- Haftungsbeschränkung und Rücknahmekontrolle sind bei Anmietung mit Bedienermann im Preis entfallen

Wir vermieten ausschließlich zu unseren Mietbedingungen!

02.07.2026

85778 Haimhausen Tel. 0 81 33 -10 97
Dachauer Straße 47 Fax 0 81 33-24 27

86899 Landsberg Tel. 0 81 91-9213 40
Robert-Bosch-Str. 8 Fax 0 81 91-9215 85

86156 Augsburg Tel. 0 821-2461 720
Holzweg 24 Fax 0 821-2461 730

www.schmid-hv.de info@schmid-hv.de

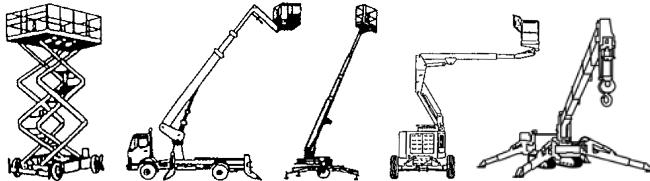

LKW-Bühne LTK 201

Antrieb über Fahrzeugmotor

Maße und Gewichte:

(Angaben sind ca. Maße)

Arbeitshöhe:	20,10 m
Korbbodenhöhe:	18,10 m
Max. Reichweite:	12,60 m
Drehbereich:	400 Grad
Korbtragkraft:	250 kg
Korbgröße:	1,40 x 0,70 m
Korbdrehung:	2x 90 Grad
Fahrzeuginnenlänge:	7,97 m
Fahrzeuginnenbreite:	2,20 m
Fahrzeuginnenhöhe:	3,07 m
Abstützung schmal:	2,20 m
Abstützung einseitig:	2,88 m
Abstützung breit:	3,55 m
Gesamtgewicht:	3500 kg

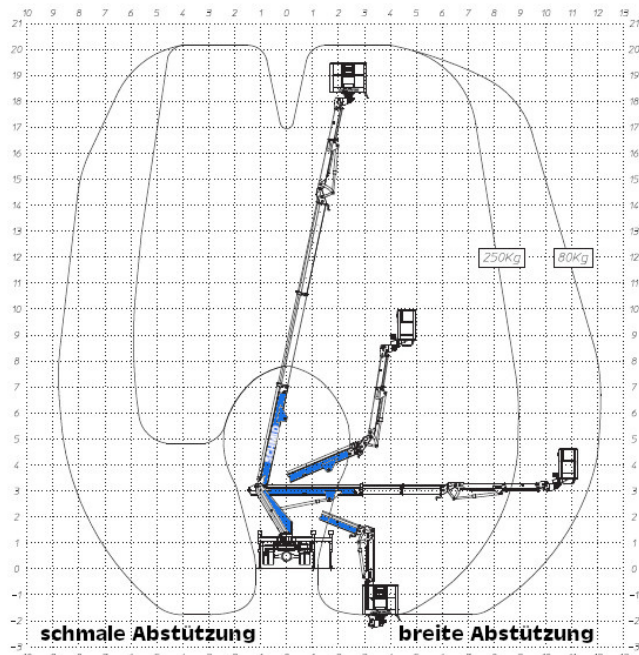

Führerscheinklasse B/3

230 V Steckdose im Arbeitskorb

Aufstellautomatik, Homefunktion

Teleskopierbarer Korbarm

Miete ohne Bedienungsmann:

- ½ Tag (5 Std.): von 7.00 - 12.00 Uhr oder 13.00 - 18.00 Uhr
- 1 Tag (10 Std.): von 7.00 - 17.00 Uhr
- Mehrtagesmieten (Arbeitszeit max. 10 Std./Tag)
- An- und Abfahrt zählt zur Mietzeit
- Transport durch unsere Firma wird gesondert berechnet

Miete mit Bedienungsmann:

- Stundenweise (Mindestmietdauer 2 Std., zzgl. Transportzeit), bei mehr als 2 Std. wird jede weitere angefangene ½ Std. berechnet
- An- und Abfahrt zählt zur Mietzeit
- Treibstoff wird nach Verbrauch berechnet
- Haftungsbeschränkung und Rücknahmeprüfung sind bei Anmietung mit Bedienungsmann im Preis enthalten

Wir vermieten ausschließlich zu unseren Mietbedingungen!

02.07.2026

85778 Haimhausen Tel. 0 81 33 -10 97
Dachauer Straße 47 Fax 0 81 33-24 27

86899 Landsberg Tel. 0 81 91-9213 40
Robert-Bosch-Str. 8 Fax 0 81 91-9215 85

86156 Augsburg Tel. 0 821-2461 720
Holzweg 24 Fax 0 821-2461 730

www.schmid-hv.de info@schmid-hv.de

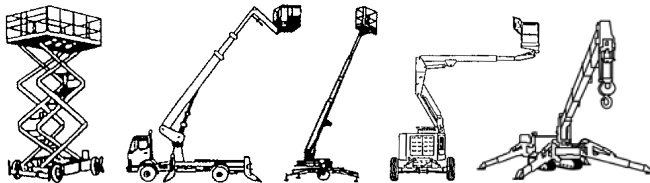

LKW-Bühne LTK 204

Antrieb über Fahrzeugmotor

Maße und Gewichte:

(Angaben sind ca. Maße)

Arbeitshöhe:	20,40 m
Korbbodenhöhe:	18,40 m
Max. Reichweite:	14,00 m
Drehbereich:	400 Grad
Korbtragkraft:	300 kg
Korbgröße:	1,40 x 0,70 m
Korbdrehung:	2x 90 Grad
Fahrzeuglänge:	6,39 m
Fahrzeugbreite:	2,30 m
Fahrzeughöhe:	3,00 m
Abstützung schmal:	2,30 m
Abstützung einseitig:	2,90 m
Abstützung breit:	3,55 m
Gesamtgewicht:	3500 kg

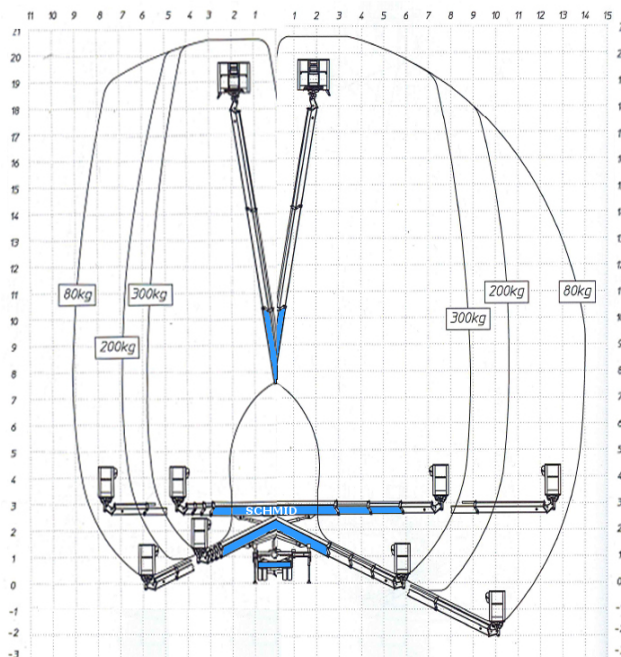

Führerscheinklasse B/3

230 V Steckdose im Arbeitskorb

Aufstellautomatik

Home- und Memory-Funktion

Miete ohne Bedienermann:

- ½ Tag (5 Std.): von 7.00 - 12.00 Uhr oder 13.00 - 18.00 Uhr
- 1 Tag (10 Std.): von 7.00 - 17.00 Uhr
- Mehrtagesmieten (Arbeitszeit max. 10 Std./Tag)
- An- und Abfahrt zählt zur Mietzeit
- Transport durch unsere Firma wird gesondert berechnet

Miete mit Bedienermann:

- Stundenweise (Mindestmietdauer 2 Std., zzgl. Transportzeit), bei mehr als 2 Std. wird jede weitere angefangene ½ Std. berechnet
- An- und Abfahrt zählt zur Mietzeit
- Treibstoff wird nach Verbrauch berechnet
- Haftungsbeschränkung und Rücknahmekontrolle sind bei Anmietung mit Bedienermann im Preis entfallen

Wir vermieten ausschließlich zu unseren Mietbedingungen!

02.07.2026

85778 Haimhausen Tel. 0 81 33 -10 97
Dachauer Straße 47 Fax 0 81 33-24 27

86899 Landsberg Tel. 0 81 91-9213 40
Robert-Bosch-Str. 8 Fax 0 81 91-9215 85

86156 Augsburg Tel. 0 821-2461 720
Holzweg 24 Fax 0 821-2461 730

www.schmid-hv.de info@schmid-hv.de

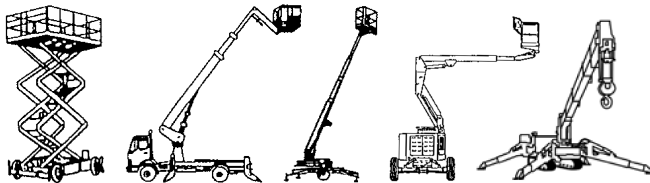

LKW-Bühne LT 216

Antrieb über Fahrzeugmotor

Maße und Gewichte:

(Angaben sind ca. Maße)

Arbeitshöhe:	21,60 m
Korbbodenhöhe:	19,60 m
Max. Reichweite:	17,20 m
Drehbereich:	365 Grad
Korbtragkraft:	280 kg
Korbgröße:	1,80 x 0,80 m
Korbdrehung:	2x 85 Grad
Fahrzeuglänge:	8,83 m
Fahrzeugbreite:	2,55 m
Fahrzeughöhe:	3,55 m
Abstützung schmal:	2,55 m
Abstützung einseitig:	3,40 m
Abstützung breit:	4,56 m
Gesamtgewicht:	7490 kg

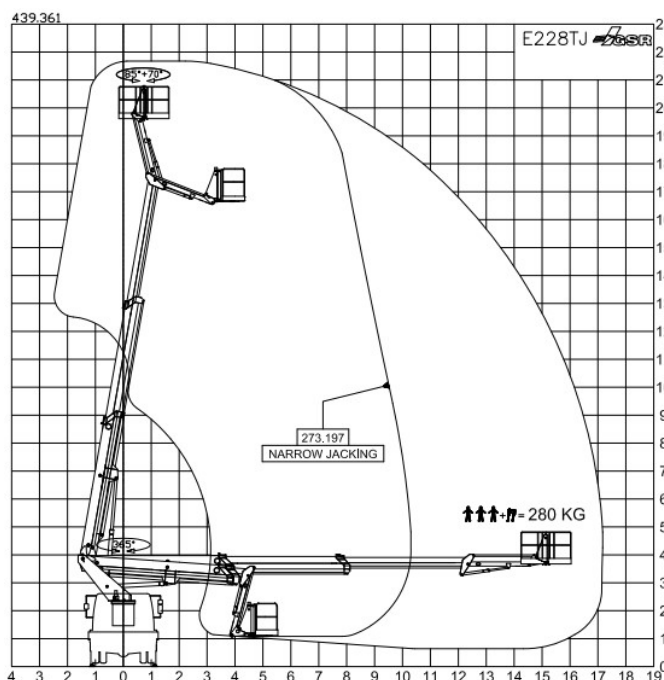

Führerscheinklasse C1/3

230 V Steckdose im Arbeitskorb

Aufstellautomatik

Miete ohne Bedienermann:

- ½ Tag (5 Std.): von 7.00 - 12.00 Uhr oder 13.00 - 18.00 Uhr
- 1 Tag (10 Std.): von 7.00 - 17.00 Uhr
- Mehrtagesmieten (Arbeitszeit max. 10 Std./Tag)
- An- und Abfahrt zählt zur Mietzeit
- Transport durch unsere Firma wird gesondert berechnet

Miete mit Bedienermann:

- Stundenweise (Mindestmietdauer 2 Std., zzgl. Transportzeit), bei mehr als 2 Std. wird jede weitere angefangene ½ Std. berechnet
- An- und Abfahrt zählt zur Mietzeit
- Treibstoff wird nach Verbrauch berechnet
- Haftungsbeschränkung und Rücknahmekontrolle sind bei Anmietung mit Bedienermann im Preis enthalten

Wir vermieten ausschließlich zu unseren Mietbedingungen!

02.07.2026

85778 Haimhausen Tel. 0 81 33 -10 97
Dachauer Straße 47 Fax 0 81 33-24 27

86899 Landsberg Tel. 0 81 91-9213 40
Robert-Bosch-Str. 8 Fax 0 81 91-9215 85

86156 Augsburg Tel. 0 821-2461 720
Holzweg 24 Fax 0 821-2461 730

www.schmid-hv.de info@schmid-hv.de

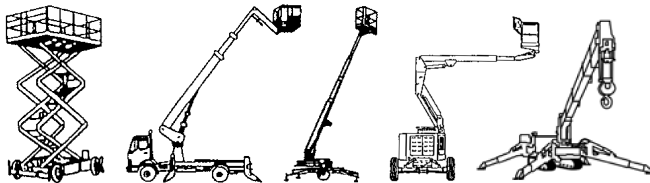

LKW-Bühne LTK 226

Antrieb über Fahrzeugmotor

Maße und Gewichte:

(Angaben sind ca. Maße)

Arbeitshöhe:	22,60 m
Korbbodenhöhe:	20,60 m
Max. Reichweite:	12,40 m
Drehbereich:	400 Grad
Korbtragkraft:	250 kg
Korbgröße:	1,40 x 0,70 m
Korbdrehung:	2x 90 Grad
Fahrzeuginnenlänge:	6,60 m
Fahrzeuginnenbreite:	2,10 m
Fahrzeuginnenhöhe:	3,10 m
Abstützung schmal:	2,10 m
Abstützung einseitig:	2,80 m
Abstützung breit:	3,45 m
Gesamtgewicht:	3500 kg

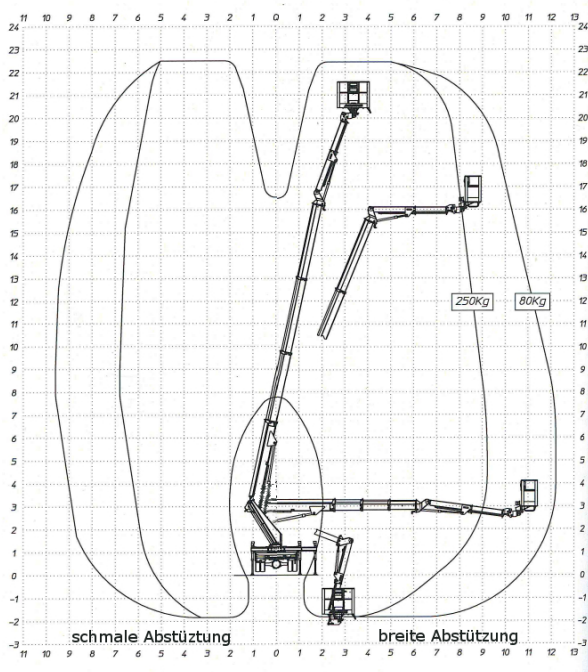

Führerscheinklasse B/3

230 V Steckdose im Arbeitskorb

Aufstellautomatik, Homefunktion

Teleskopierbarer Korbarm

Miete ohne Bedienungsmann:

- ½ Tag (5 Std.): von 7.00 - 12.00 Uhr oder 13.00 - 18.00 Uhr
- 1 Tag (10 Std.): von 7.00 - 17.00 Uhr
- Mehrtagesmieten (Arbeitszeit max. 10 Std./Tag)
- An- und Abfahrt zählt zur Mietzeit
- Transport durch unsere Firma wird gesondert berechnet

Miete mit Bedienungsmann:

- Stundenweise (Mindestmietdauer 2 Std., zzgl. Transportzeit), bei mehr als 2 Std. wird jede weitere angefangene ½ Std. berechnet
- An- und Abfahrt zählt zur Mietzeit
- Treibstoff wird nach Verbrauch berechnet
- Haftungsbeschränkung und Rücknahmekontrolle sind bei Anmietung mit Bedienungsmann im Preis enthalten

Wir vermieten ausschließlich zu unseren Mietbedingungen!

02.07.2026

85778 Haimhausen Tel. 0 81 33 -10 97
Dachauer Straße 47 Fax 0 81 33-24 27

86899 Landsberg Tel. 0 81 91-9213 40
Robert-Bosch-Str. 8 Fax 0 81 91-9215 85

86156 Augsburg Tel. 0 821-2461 720
Holzweg 24 Fax 0 821-2461 730

www.schmid-hv.de info@schmid-hv.de

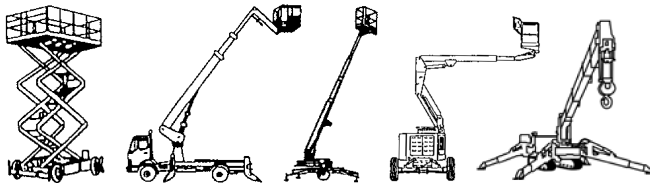

LKW-Bühne LTK 227

Antrieb über Fahrzeugmotor

Maße und Gewichte:

(Angaben sind ca. Maße)

Arbeitshöhe:	22,60 m
Korbbodenhöhe:	20,60 m
Max. Reichweite:	13,50 m
Drehbereich:	400 Grad
Korbtragkraft:	300 kg
Korbgröße:	1,40 x 0,70 m
Korbdrehung:	2x 90 Grad
Fahrzeuginnenlänge:	7,62 m
Fahrzeuginnenbreite:	2,10 m
Fahrzeuginnenhöhe:	2,98 m
Abstützung schmal:	2,10 m
Abstützung einseitig:	2,80 m
Abstützung breit:	3,45 m
Gesamtgewicht:	3500 kg

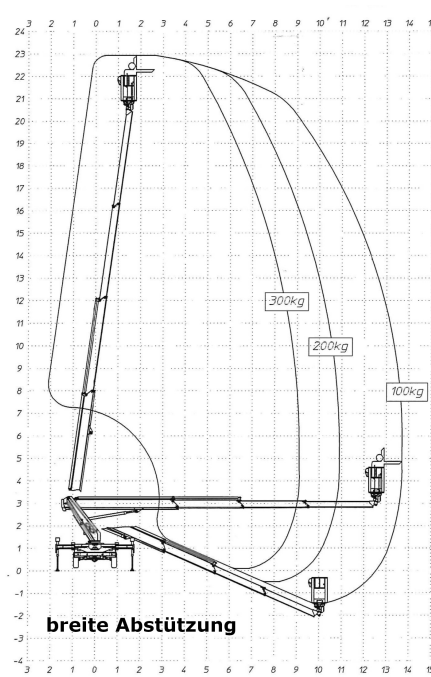
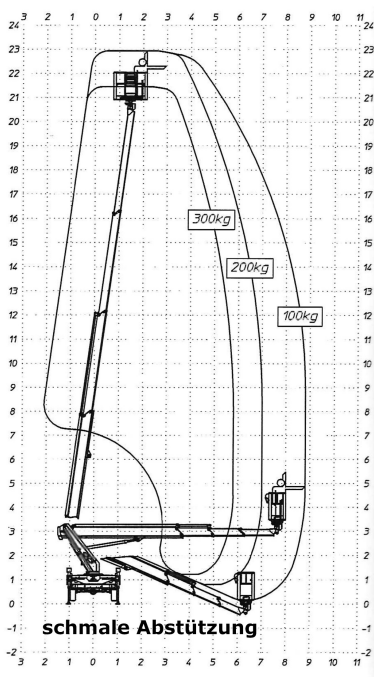

Führerscheinklasse B/3

230 V Steckdose im Arbeitskorb

Aufstellautomatik, Homefunktion

Reichweite hinten 15,5 m

Miete ohne Bedienungsmann:

- ½ Tag (5 Std.): von 7.00 - 12.00 Uhr oder 13.00 - 18.00 Uhr
- 1 Tag (10 Std.): von 7.00 - 17.00 Uhr
- Mehrtagesmieten (Arbeitszeit max. 10 Std./Tag)
- An- und Abfahrt zählt zur Mietzeit
- Transport durch unsere Firma wird gesondert berechnet

Miete mit Bedienungsmann:

- Stundenweise (Mindestmietdauer 2 Std., zzgl. Transportzeit), bei mehr als 2 Std. wird jede weitere angefangene ½ Std. berechnet
- An- und Abfahrt zählt zur Mietzeit
- Treibstoff wird nach Verbrauch berechnet
- Haftungsbeschränkung und Rücknahmeprüfung sind bei Anmietung mit Bedienungsmann im Preis enthalten

Wir vermieten ausschließlich zu unseren Mietbedingungen!

02.07.2026

85778 Haimhausen Tel. 0 81 33 -10 97
Dachauer Straße 47 Fax 0 81 33-24 27

86899 Landsberg Tel. 0 81 91-9213 40
Robert-Bosch-Str. 8 Fax 0 81 91-9215 85

86156 Augsburg Tel. 0 821-2461 720
Holzweg 24 Fax 0 821-2461 730

www.schmid-hv.de info@schmid-hv.de

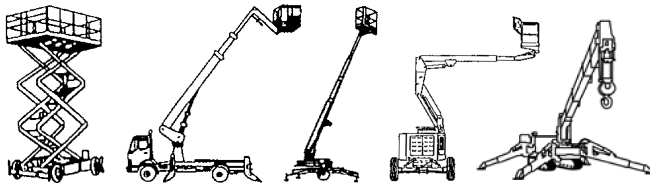

LKW-Bühne LTK 247

Antrieb über Fahrzeugmotor

Maße und Gewichte:

(Angaben sind ca. Maße)

Arbeitshöhe:	24,70 m
Korbbodenhöhe:	22,70 m
Max. Reichweite:	13,70 m
Drehbereich:	400 Grad
Korbtragkraft:	250 kg
Korbgröße:	1,40 x 0,70 m
Korbdrehung:	2x 90 Grad
Fahrzeuglänge:	7,76 m
Fahrzeugbreite:	2,20 m
Fahrzeughöhe:	2,98 m
Abstützung schmal:	2,20 m
Abstützung einseitig:	2,85 m
Abstützung breit:	3,45 m
Gesamtgewicht:	3500 kg

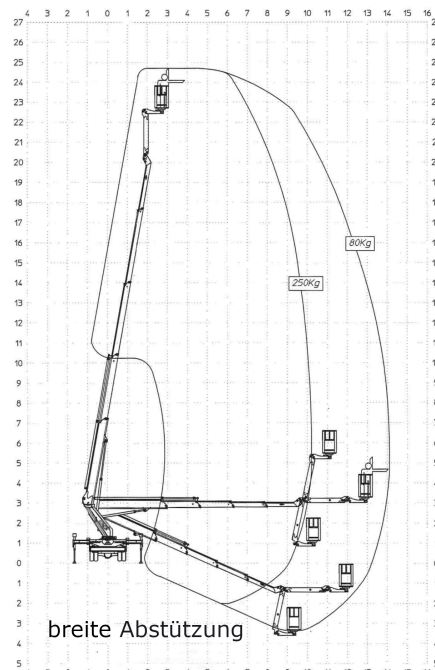
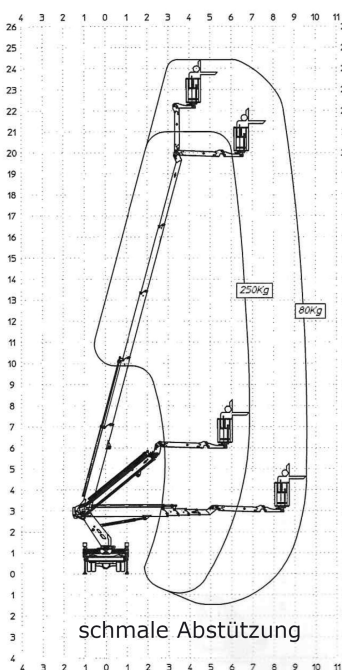

Führerscheinklasse B/3

230 V Steckdose im Arbeitskorb

Aufstellautomatik

Home- und Memory-Funktion

Miete ohne Bedienermann:

- ½ Tag (5 Std.): von 7.00 - 12.00 Uhr oder 13.00 - 18.00 Uhr
- 1 Tag (10 Std.): von 7.00 - 17.00 Uhr
- Mehrtagesmieten (Arbeitszeit max. 10 Std./Tag)
- An- und Abfahrt zählt zur Mietzeit
- Transport durch unsere Firma wird gesondert berechnet

Miete mit Bedienermann:

- Stundenweise (Mindestmietdauer 2 Std., zzgl. Transportzeit), bei mehr als 2 Std. wird jede weitere angefangene ½ Std. berechnet
- An- und Abfahrt zählt zur Mietzeit
- Treibstoff wird nach Verbrauch berechnet
- Haftungsbeschränkung und Rücknahmekontrolle sind bei Anmietung mit Bedienermann im Preis enthalten

Wir vermieten ausschließlich zu unseren Mietbedingungen!

02.07.2026

85778 Haimhausen Tel. 0 81 33 -10 97
Dachauer Straße 47 Fax 0 81 33-24 27

86899 Landsberg Tel. 0 81 91-9213 40
Robert-Bosch-Str. 8 Fax 0 81 91-9215 85

86156 Augsburg Tel. 0 821-2461 720
Holzweg 24 Fax 0 821-2461 730

www.schmid-hv.de info@schmid-hv.de

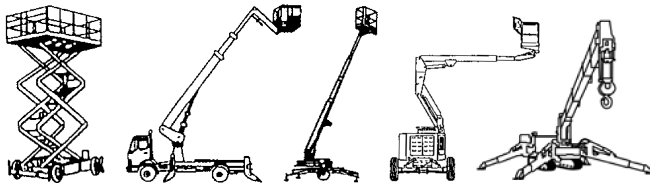

LKW-Bühne LGTK 251

Antrieb über Fahrzeugmotor

Maße und Gewichte:

(Angaben sind ca. Maße)

Arbeitshöhe:	25,10 m
Korbbodenhöhe:	23,10 m
Max. Reichweite:	14,35 m
Drehbereich:	400 Grad
Korbtragkraft:	250 kg
Korbgröße:	1,40 x 0,70 m
Korbdrehung:	2x 90 Grad
Fahrzeuginnenlänge:	6,30 m
Fahrzeuginnenbreite:	2,20 m
Fahrzeuginnenhöhe:	2,95 m
Abstützung schmal:	2,10 m
Abstützung einseitig:	2,80 m
Abstützung breit:	3,45 m
Gesamtgewicht:	3500 kg

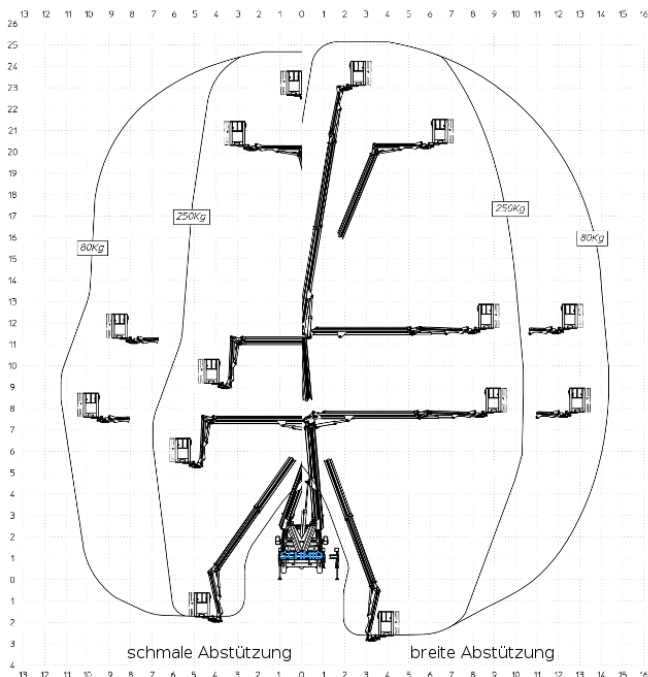

Führerscheinklasse B/3

230 V Steckdose im Arbeitskorb

Aufstellautomatik

Home- und Memory-Funktion

Miete ohne Bedienermann:

- ½ Tag (5 Std.): von 7.00 - 12.00 Uhr oder 13.00 - 18.00 Uhr
- 1 Tag (10 Std.): von 7.00 - 17.00 Uhr
- Mehrtagesmieten (Arbeitszeit max. 10 Std./Tag)
- An- und Abfahrt zählt zur Mietzeit
- Transport durch unsere Firma wird gesondert berechnet

Miete mit Bedienermann:

- Stundenweise (Mindestmietdauer 2 Std., zzgl. Transportzeit), bei mehr als 2 Std. wird jede weitere angefangene ½ Std. berechnet
- An- und Abfahrt zählt zur Mietzeit
- Treibstoff wird nach Verbrauch berechnet
- Haftungsbeschränkung und Rücknahmeprüfung sind bei Anmietung mit Bedienermann im Preis enthalten

Wir vermieten ausschließlich zu unseren Mietbedingungen!

02.07.2026

85778 Haimhausen Tel. 0 81 33 -10 97
Dachauer Straße 47 Fax 0 81 33-24 27

86899 Landsberg Tel. 0 81 91-9213 40
Robert-Bosch-Str. 8 Fax 0 81 91-9215 85

86156 Augsburg Tel. 0 821-2461 720
Holzweg 24 Fax 0 821-2461 730

www.schmid-hv.de info@schmid-hv.de

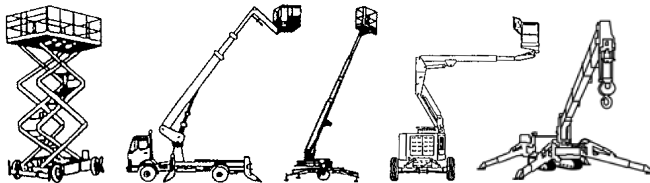

LKW-Bühne LTK 270

Antrieb über Fahrzeugmotor

Maße und Gewichte:

(Angaben sind ca. Maße)

Arbeitshöhe:	27,00 m
Korbbodenhöhe:	25,00 m
Max. Reichweite:	13,50 m
Drehbereich:	400 Grad
Korbtragkraft:	230 kg
Korbgröße:	1,40 x 0,70 m
Korbdrehung:	2x 90 Grad
Fahrzeuglänge:	7,85 m
Fahrzeugbreite:	2,25 m
Fahrzeughöhe:	3,20 m
Abstützung schmal:	2,30 m
Abstützung einseitig:	2,85 m
Abstützung breit:	3,45 m
Gesamtgewicht:	3500 kg

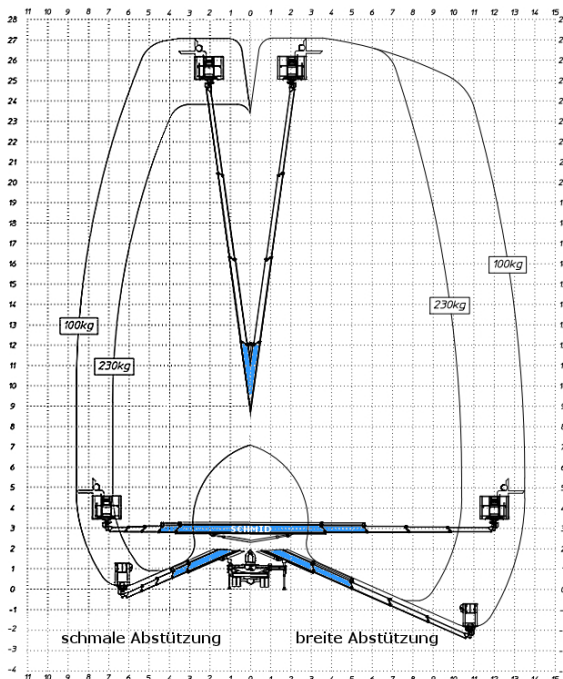

Reichweite hinten 16,5m

Führerscheinklasse B/3

230 V Steckdose im Arbeitskorb

Aufstellautomatik

Home- und Memory-Funktion

Miete ohne Bedienermann:

- ½ Tag (5 Std.): von 7.00 - 12.00 Uhr oder 13.00 - 18.00 Uhr
- 1 Tag (10 Std.): von 7.00 - 17.00 Uhr
- Mehrtagesmieten (Arbeitszeit max. 10 Std./Tag)
- An- und Abfahrt zählt zur Mietzeit
- Transport durch unsere Firma wird gesondert berechnet

Miete mit Bedienermann:

- Stundenweise (Mindestmietdauer 2 Std., zzgl. Transportzeit), bei mehr als 2 Std. wird jede weitere angefangene ½ Std. berechnet
- An- und Abfahrt zählt zur Mietzeit
- Treibstoff wird nach Verbrauch berechnet
- Haftungsbeschränkung und Rücknahmekontrolle sind bei Anmietung mit Bedienermann im Preis enthalten

Wir vermieten ausschließlich zu unseren Mietbedingungen!

02.07.2026

85778 Haimhausen Tel. 0 81 33 -10 97
Dachauer Straße 47 Fax 0 81 33-24 27

86899 Landsberg Tel. 0 81 91-9213 40
Robert-Bosch-Str. 8 Fax 0 81 91-9215 85

86156 Augsburg Tel. 0 821-2461 720
Holzweg 24 Fax 0 821-2461 730

www.schmid-hv.de info@schmid-hv.de

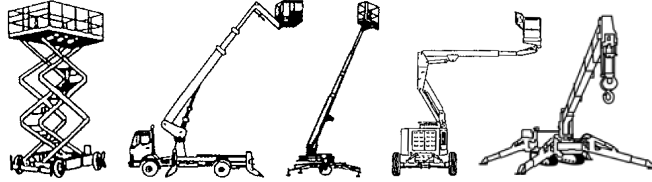

LKW-Bühne LT 300

Antrieb über Fahrzeugmotor

Maße und Gewichte:

(Angaben sind ca. Maße)

Arbeitshöhe:	30,00 m
Korbbodenhöhe:	28,00 m
Max. Reichweite:	20,50 m
Drehbereich:	540 Grad
Korbtragkraft:	350 kg
Korbgröße:	1,80 x 1,00 m
Korbdrehung:	2x 80 Grad
Fahrzeuginnenlänge:	7,80 m
Fahrzeuginnenbreite:	2,55 m
Fahrzeuginnenhöhe:	3,50 m
Abstützung schmal:	2,51 m
Abstützung einseitig:	3,80 m
Abstützung breit:	5,10 m
Gesamtgewicht:	7490 kg

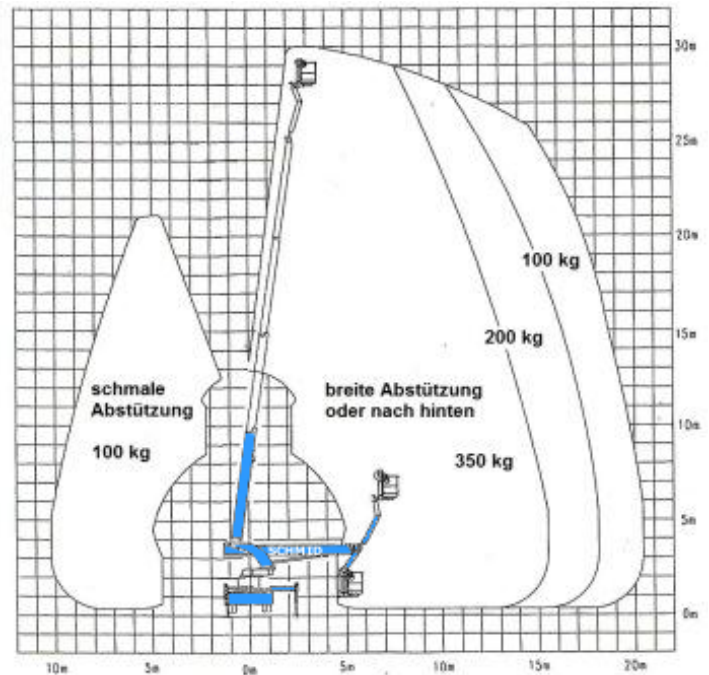

Führerscheinklasse C1/3

230 V Steckdose im Arbeitskorb

Aufstellautomatik

Home- und Memory-Funktion

Miete ohne Bedienermann:

- ½ Tag (5 Std.): von 7.00 - 12.00 Uhr oder 13.00 - 18.00 Uhr
- 1 Tag (10 Std.): von 7.00 - 17.00 Uhr
- Mehrtagesmieten (Arbeitszeit max. 10 Std./Tag)
- An- und Abfahrt zählt zur Mietzeit
- Transport durch unsere Firma wird gesondert berechnet

Miete mit Bedienermann:

- Stundenweise (Mindestmietdauer 2 Std., zzgl. Transportzeit), bei mehr als 2 Std. wird jede weitere angefangene ½ Std. berechnet
- An- und Abfahrt zählt zur Mietzeit
- Treibstoff wird nach Verbrauch berechnet
- Haftungsbeschränkung und Rücknahmekontrolle sind bei Anmietung mit Bedienermann im Preis enthalten

Wir vermieten ausschließlich zu unseren Mietbedingungen!

02.07.2026

85778 Haimhausen Tel. 0 81 33 -10 97
Dachauer Straße 47 Fax 0 81 33-24 27

86899 Landsberg Tel. 0 81 91-9213 40
Robert-Bosch-Str. 8 Fax 0 81 91-9215 85

86156 Augsburg Tel. 0 821-2461 720
Holzweg 24 Fax 0 821-2461 730

www.schmid-hv.de info@schmid-hv.de

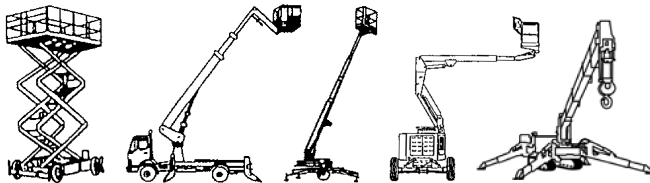

LKW-Bühne LT 300

Antrieb über Fahrzeugmotor

Maße und Gewichte:

(Angaben sind ca. Maße)

Arbeitshöhe:	30,00 m
Korbbodenhöhe:	28,00 m
Max. Reichweite:	20,50 m
Drehbereich:	540 Grad
Korbtragkraft:	400 kg
Korbgröße:	1,80 x 1,00 m
Korbdrehung:	2x 80 Grad
Fahrzeuglänge:	7,60 m
Fahrzeugbreite:	2,55 m
Fahrzeughöhe:	3,50 m
Abstützung schmal:	2,51 m
Abstützung einseitig:	3,80 m
Abstützung breit:	5,10 m
Gesamtgewicht:	7490 kg

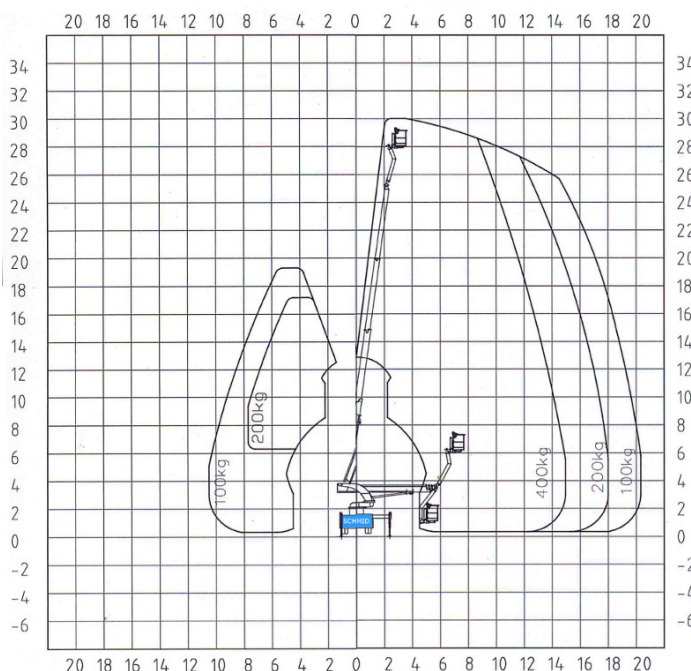

Führerscheinklasse C1/3

230 V Steckdose im Arbeitskorb

Aufstell- / Homeautomatik

Lastaufnahmesystem 300kg

Miete ohne Bedienermann:

- ½ Tag (5 Std.): von 7.00 - 12.00 Uhr oder 13.00 - 18.00 Uhr
- 1 Tag (10 Std.): von 7.00 - 17.00 Uhr
- Mehrtagesmieten (Arbeitszeit max. 10 Std./Tag)
- An- und Abfahrt zählt zur Mietzeit
- Transport durch unsere Firma wird gesondert berechnet

Miete mit Bedienermann:

- Stundenweise (Mindestmietdauer 2 Std., zzgl. Transportzeit), bei mehr als 2 Std. wird jede weitere angefangene ½ Std. berechnet
- An- und Abfahrt zählt zur Mietzeit
- Treibstoff wird nach Verbrauch berechnet
- Haftungsbeschränkung und Rücknahmekontrolle sind bei Anmietung mit Bedienermann im Preis enthalten

Wir vermieten ausschließlich zu unseren Mietbedingungen!

02.07.2026

85778 Haimhausen Tel. 0 81 33 -10 97
Dachauer Straße 47 Fax 0 81 33-24 27

86899 Landsberg Tel. 0 81 91-9213 40
Robert-Bosch-Str. 8 Fax 0 81 91-9215 85

86156 Augsburg Tel. 0 821-2461 720
Holzweg 24 Fax 0 821-2461 730

www.schmid-hv.de info@schmid-hv.de

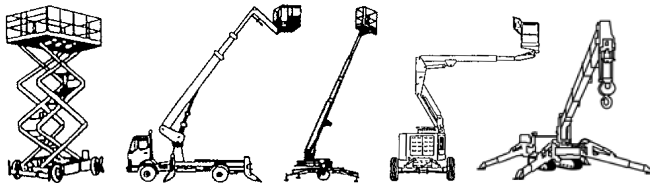

LKW-Bühne LT 300

Antrieb über Fahrzeugmotor

Maße und Gewichte:

(Angaben sind ca. Maße)

Arbeitshöhe:	30,00 m
Korbbodenhöhe:	28,00 m
Max. Reichweite:	21,00 m
Drehbereich:	500 Grad
Korbtragkraft:	350 kg
Korbgröße:	1,70 x 0,86 m
Korbdrehung:	2x 90 Grad
Fahrzeuglänge:	7,70 m
Fahrzeugbreite:	2,55 m
Fahrzeughöhe:	3,65 m
Abstützung schmal:	2,55 m
Abstützung einseitig:	3,90 m
Abstützung breit:	5,30 m
Gesamtgewicht:	7490 kg

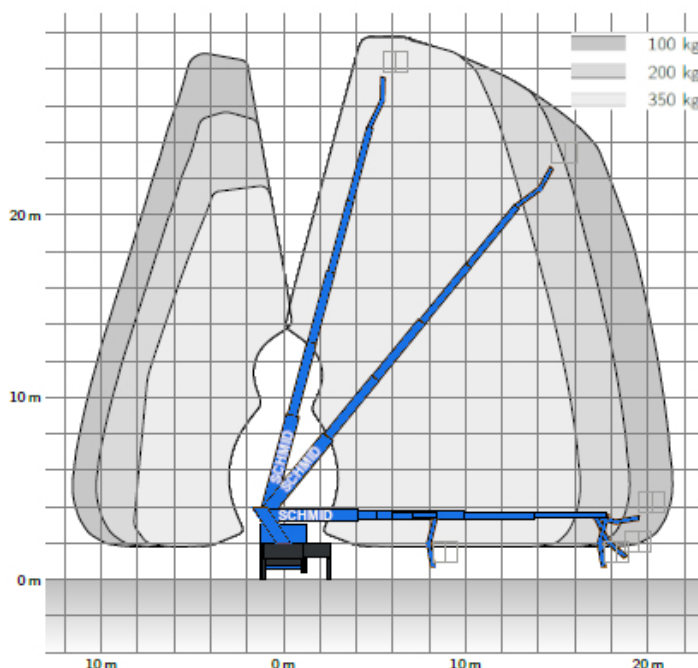

Führerscheinklasse C1/3

230 V Steckdose im Arbeitskorb

Aufstell- / Homeautomatik

Miete ohne Bedienermann:

- ½ Tag (5 Std.): von 7.00 - 12.00 Uhr oder 13.00 - 18.00 Uhr
- 1 Tag (10 Std.): von 7.00 - 17.00 Uhr
- Mehrtagesmieten (Arbeitszeit max. 10 Std./Tag)
- An- und Abfahrt zählt zur Mietzeit
- Transport durch unsere Firma wird gesondert berechnet

Miete mit Bedienermann:

- Stundenweise (Mindestmietdauer 2 Std., zzgl. Transportzeit), bei mehr als 2 Std. wird jede weitere angefangene ½ Std. berechnet
- An- und Abfahrt zählt zur Mietzeit
- Treibstoff wird nach Verbrauch berechnet
- Haftungsbeschränkung und Rücknahmekontrolle sind bei Anmietung mit Bedienermann im Preis enthalten

Wir vermieten ausschließlich zu unseren Mietbedingungen!

02.07.2026

85778 Haimhausen Tel. 0 81 33 -10 97
Dachauer Straße 47 Fax 0 81 33-24 27

86899 Landsberg Tel. 0 81 91-9213 40
Robert-Bosch-Str. 8 Fax 0 81 91-9215 85

86156 Augsburg Tel. 0 821-2461 720
Holzweg 24 Fax 0 821-2461 730

www.schmid-hv.de info@schmid-hv.de

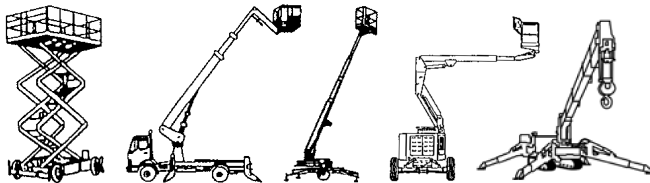

LKW-Bühne LT 330

Antrieb über Fahrzeugmotor

Maße und Gewichte:

(Angaben sind ca. Maße)

Arbeitshöhe:	33,00 m
Korbbodenhöhe:	31,00 m
Max. Reichweite:	20,30 m
Drehbereich:	500 Grad
Korbtragkraft:	350 kg
Korbgröße:	1,70 x 0,86 m
Korbdrehung:	2x 90 Grad
Fahrzeuglänge:	8,45 m
Fahrzeugbreite:	2,55 m
Fahrzeughöhe:	3,65 m
Abstützung schmal:	2,55 m
Abstützung einseitig:	3,90 m
Abstützung breit:	5,30 m
Gesamtgewicht:	7490 kg

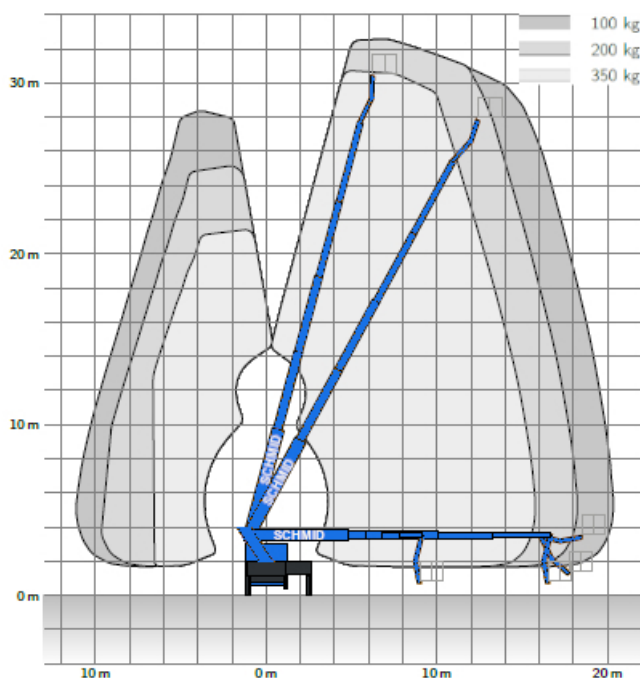

Führerscheinklasse C1/3

230 V Steckdose im Arbeitskorb

Aufstell- / Homeautomatik

Miete ohne Bedienermann:

- ½ Tag (5 Std.): von 7.00 - 12.00 Uhr oder 13.00 - 18.00 Uhr
- 1 Tag (10 Std.): von 7.00 - 17.00 Uhr
- Mehrtagesmieten (Arbeitszeit max. 10 Std./Tag)
- An- und Abfahrt zählt zur Mietzeit
- Transport durch unsere Firma wird gesondert berechnet

Miete mit Bedienermann:

- Stundenweise (Mindestmietdauer 2 Std., zzgl. Transportzeit), bei mehr als 2 Std. wird jede weitere angefangene ½ Std. berechnet
- An- und Abfahrt zählt zur Mietzeit
- Treibstoff wird nach Verbrauch berechnet
- Haftungsbeschränkung und Rücknahmekontrolle sind bei Anmietung mit Bedienermann im Preis enthalten

Wir vermieten ausschließlich zu unseren Mietbedingungen!

02.07.2026

85778 Haimhausen Tel. 0 81 33 -10 97
Dachauer Straße 47 Fax 0 81 33-24 27

86899 Landsberg Tel. 0 81 91-9213 40
Robert-Bosch-Str. 8 Fax 0 81 91-9215 85

86156 Augsburg Tel. 0 821-2461 720
Holzweg 24 Fax 0 821-2461 730

www.schmid-hv.de info@schmid-hv.de

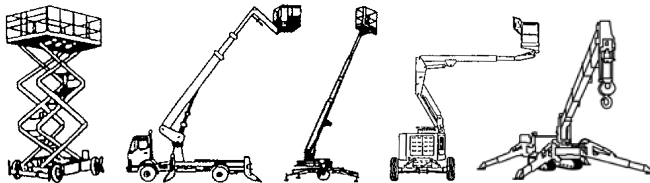

LKW-Bühne LT 370

Antrieb über Fahrzeugmotor

Maße und Gewichte:

(Angaben sind ca. Maße)

Arbeitshöhe:	37,00 m
Korbbodenhöhe:	35,00 m
Max. Reichweite:	31,50 m
Drehbereich:	500 Grad
Korbtragkraft:	500 kg
Korbgröße:	2,00 x 0,82 m
Korbdrehung:	2x 85 Grad
Fahrzeuginnenlänge:	8,35 m
Fahrzeuginnenbreite:	2,55 m
Fahrzeuginnenhöhe:	3,85 m
Abstützung schmal:	2,55 m
Abstützung einseitig:	3,48 m
Abstützung breit:	4,70 m
Gesamtgewicht:	18000 kg

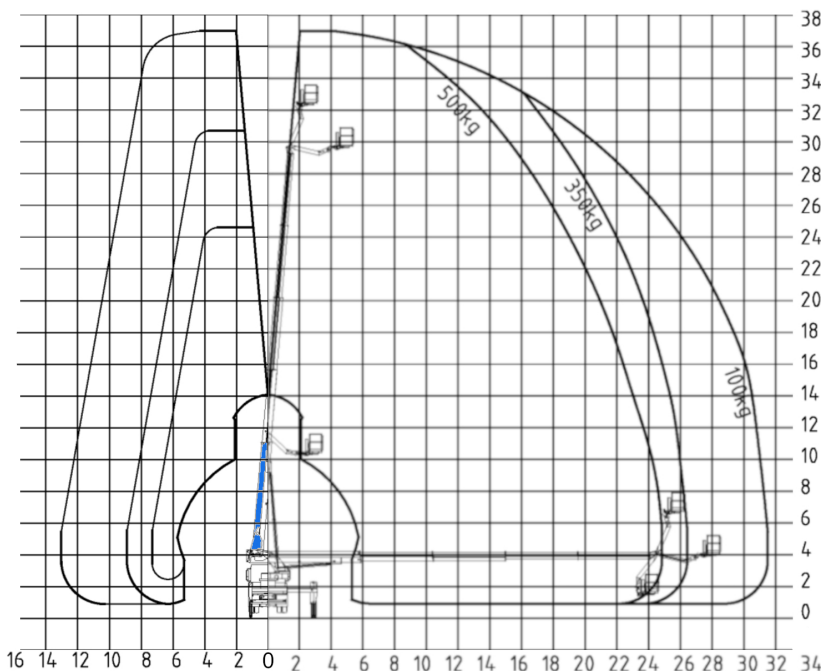

Führerscheinklasse C/2

230 V Steckdose im Arbeitskorb

Aufstellautomatik

Home- und Memory-Funktion

Miete ohne Bedienermann:

- ½ Tag (5 Std.): von 7.00 - 12.00 Uhr oder 13.00 - 18.00 Uhr
- 1 Tag (10 Std.): von 7.00 - 17.00 Uhr
- Mehrtagesmieten (Arbeitszeit max. 10 Std./Tag)
- An- und Abfahrt zählt zur Mietzeit
- Transport durch unsere Firma wird gesondert berechnet

Miete mit Bedienermann:

- Stundenweise (Mindestmietdauer 2 Std., zzgl. Transportzeit), bei mehr als 2 Std. wird jede weitere angefangene ½ Std. berechnet
- An- und Abfahrt zählt zur Mietzeit
- Treibstoff wird nach Verbrauch berechnet
- Haftungsbeschränkung und Rücknahmekontrolle sind bei Anmietung mit Bedienermann im Preis enthalten

Wir vermieten ausschließlich zu unseren Mietbedingungen!

02.07.2026

85778 Haimhausen Tel. 0 81 33 -10 97
Dachauer Straße 47 Fax 0 81 33-24 27

86899 Landsberg Tel. 0 81 91-9213 40
Robert-Bosch-Str. 8 Fax 0 81 91-9215 85

86156 Augsburg Tel. 0 821-2461 720
Holzweg 24 Fax 0 821-2461 730

www.schmid-hv.de info@schmid-hv.de

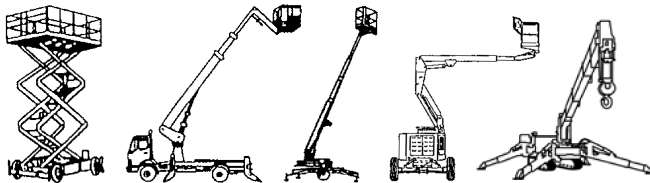

LKW-Bühne LT 450

Antrieb über Fahrzeugmotor

Maße und Gewichte:

(Angaben sind ca. Maße)

Arbeitshöhe:	45,00 m
Korbbodenhöhe:	43,00 m
Max. Reichweite:	26,00 m
Drehbereich:	540 Grad
Korbtragkraft:	600 kg
Korbgröße:	3,88 x 1,05 m
Korbdrehung:	2x 85 Grad
Fahrzeuglänge:	9,96 m
Fahrzeugbreite:	2,55 m
Fahrzeughöhe:	3,75 m
Abstützung schmal:	2,55 m
Abstützung einseitig:	4,40 m
Abstützung breit:	6,20 m
Gesamtgewicht:	18000 kg

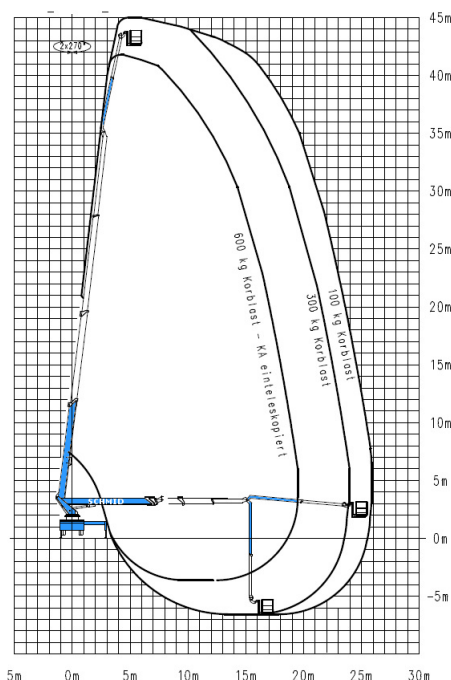

Führerscheinklasse C/2

230 V Steckdose im Arbeitskorb

Aufstellautomatik, Home- und Memory-Funktion

Luft- und Wasseranschluss im Korb

Lastaufnahmesystem

Miete ohne Bedienermann:

- ½ Tag (5 Std.): von 7.00 - 12.00 Uhr oder 13.00 - 18.00 Uhr
- 1 Tag (10 Std.): von 7.00 - 17.00 Uhr
- Mehrtagesmieten (Arbeitszeit max. 10 Std./Tag)
- An- und Abfahrt zählt zur Mietzeit
- Transport durch unsere Firma wird gesondert berechnet

Miete mit Bedienermann:

- Stundenweise (Mindestmietdauer 2 Std., zzgl. Transportzeit), bei mehr als 2 Std. wird jede weitere angefangene ½ Std. berechnet
- An- und Abfahrt zählt zur Mietzeit
- Treibstoff wird nach Verbrauch berechnet
- Haftungsbeschränkung und Rücknahmekontrolle sind bei Anmietung mit Bedienermann im Preis enthalten

Wir vermieten ausschließlich zu unseren Mietbedingungen!

02.07.2026

85778 Haimhausen Tel. 0 81 33 -10 97
Dachauer Straße 47 Fax 0 81 33-24 27

86899 Landsberg Tel. 0 81 91-9213 40
Robert-Bosch-Str. 8 Fax 0 81 91-9215 85

86156 Augsburg Tel. 0 821-2461 720
Holzweg 24 Fax 0 821-2461 730

www.schmid-hv.de info@schmid-hv.de

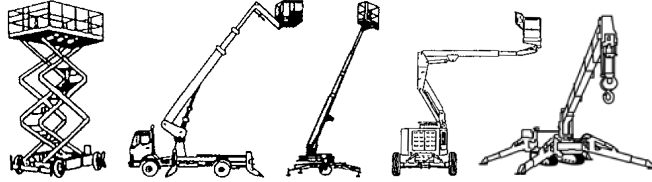

Teleskopmastbühne TM 099 E10

Elektroantrieb (Batterie)

Maße und Gewichte:

(Angaben sind ca. Maße)

Arbeitshöhe:	9,85 m
Korbbodenhöhe:	7,85 m
Max. Reichweite:	3,15 m
Drehbereich:	360 Grad
Korbtragkraft:	200 kg
Korbgröße:	0,90 x 0,70 m
Korbdrehung:	2x 0 Grad
Fahrzeuglänge:	2,80 m
Fahrzeugbreite:	0,99 m
Fahrzeughöhe:	1,99 m
Gesamtgewicht:	2650 kg

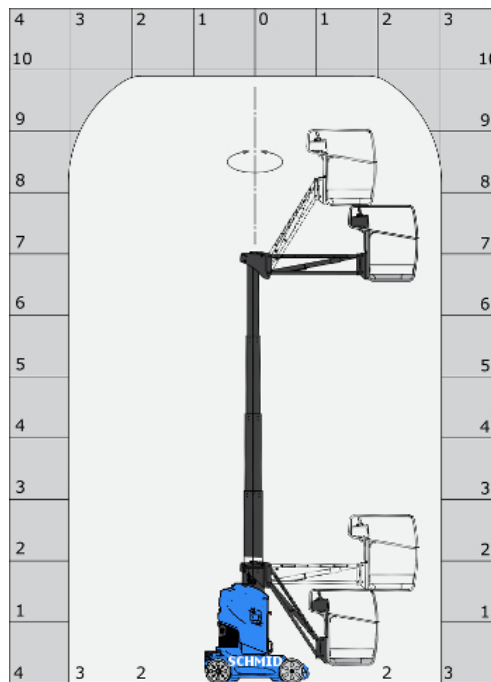

Markierungsfreie Reifen
Arbeitsbetrieb ohne Abstützung
in voller Höhe verfahrbar

Miete ohne Bedienermann:

- Vermietung tageweise
- Als Miettag gilt der Arbeitstag (10 Std.): von 7.00 - 17.00 Uhr
- Mehrtagesmieten (Arbeitszeit max. 10 Std./Tag)
- An- und Abfahrt zählt zur Mietzeit
- Transport durch unsere Firma wird gesondert berechnet

Wir vermieten ausschließlich zu unseren Mietbedingungen!

02.07.2026

85778 Haimhausen Tel. 0 81 33 -10 97
Dachauer Straße 47 Fax 0 81 33-24 27

86899 Landsberg Tel. 0 81 91-9213 40
Robert-Bosch-Str. 8 Fax 0 81 91-9215 85

86156 Augsburg Tel. 0 821-2461 720
Holzweg 24 Fax 0 821-2461 730

www.schmid-hv.de info@schmid-hv.de

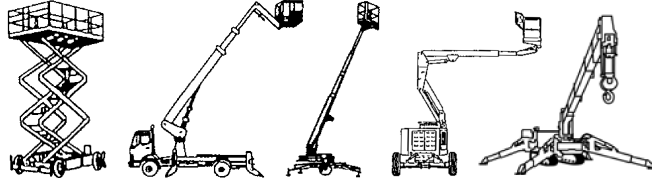

Teleskopmastbühne TM 100 E10

Elektroantrieb (Batterie)

Maße und Gewichte:

(Angaben sind ca. Maße)

Arbeitshöhe:	10,00 m
Korbbodenhöhe:	8,00 m
Max. Reichweite:	3,10 m
Drehbereich:	345 Grad
Korbtragkraft:	227 kg
Korbgröße:	0,90 x 0,70 m
Korbdrehung:	2x 0 Grad
Fahrzeuglänge:	2,65 m
Fahrzeugbreite:	1,00 m
Fahrzeughöhe:	1,99 m
Gesamtgewicht:	3100 kg

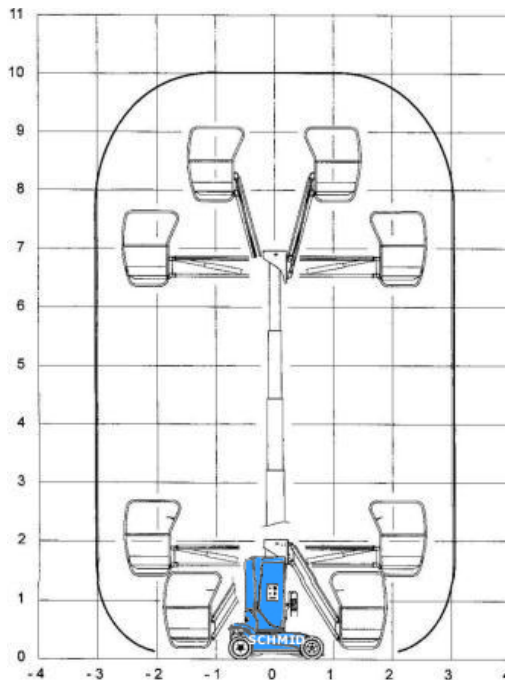

Markierungsfreie Reifen
Arbeitsbetrieb ohne Abstützung
in voller Höhe verfahrbar

Miete ohne Bedienermann:

- Vermietung tageweise
- Als Miettag gilt der Arbeitstag (10 Std.): von 7.00 - 17.00 Uhr
- Mehrtagesmieten (Arbeitszeit max. 10 Std./Tag)
- An- und Abfahrt zählt zur Mietzeit
- Transport durch unsere Firma wird gesondert berechnet

Wir vermieten ausschließlich zu unseren Mietbedingungen!

02.07.2026

85778 Haimhausen Tel. 0 81 33 -10 97
Dachauer Straße 47 Fax 0 81 33-24 27

86899 Landsberg Tel. 0 81 91-9213 40
Robert-Bosch-Str. 8 Fax 0 81 91-9215 85

86156 Augsburg Tel. 0 821-2461 720
Holzweg 24 Fax 0 821-2461 730

www.schmid-hv.de info@schmid-hv.de

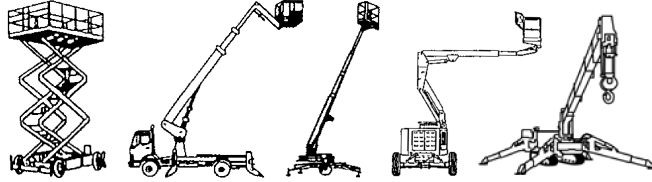

Gelenk-Teleskopbühne GTK 109 E12

Elektroantrieb (Batterie)

Maße und Gewichte:

(Angaben sind ca. Maße)

Arbeitshöhe:	10,89 m
Korbbodenhöhe:	8,89 m
Max. Reichweite:	6,25 m
Drehbereich:	355 Grad
Korbtragkraft:	227 kg
Korbgröße:	1,22 x 0,76 m
Korbdrehung:	2x 90 Grad
Fahrzeuglänge:	5,31 m
Fahrzeugbreite:	1,20 m
Fahrzeughöhe:	2,00 m
Gesamtgewicht:	6450 kg

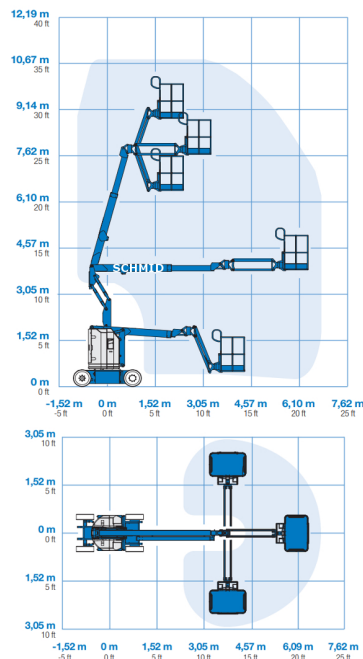

3D-Korbarm

Markierungsfreie Reifen

Arbeitsbetrieb ohne Abstützung in voller Höhe verfahrbar

Miete ohne Bedienermann:

- Vermietung tageweise
- Als Miettag gilt der Arbeitstag (10 Std.): von 7.00 - 17.00 Uhr
- Mehrtagemieten (Arbeitszeit max. 10 Std./Tag)
- An- und Abfahrt zählt zur Mietzeit
- Transport durch unsere Firma wird gesondert berechnet

Wir vermieten ausschließlich zu unseren Mietbedingungen!

02.07.2026

85778 Haimhausen Tel. 0 81 33 -10 97
Dachauer Straße 47 Fax 0 81 33-24 27

86899 Landsberg Tel. 0 81 91-9213 40
Robert-Bosch-Str. 8 Fax 0 81 91-9215 85

86156 Augsburg Tel. 0 821-2461 720
Holzweg 24 Fax 0 821-2461 730

www.schmid-hv.de info@schmid-hv.de

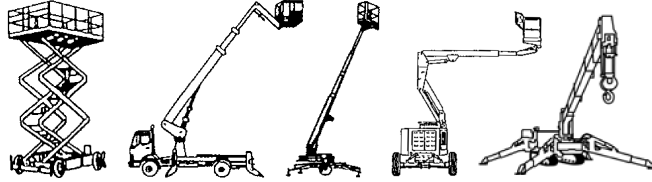

Gelenk-Teleskopbühne GTK 111 E12

Elektroantrieb (Batterie)

Maße und Gewichte:

(Angaben sind ca. Maße)

Arbeitshöhe:	11,10 m
Korbbodenhöhe:	9,10 m
Max. Reichweite:	6,53 m
Drehbereich:	355 Grad
Korbtragkraft:	227 kg
Korbgröße:	1,22 x 0,76 m
Korbdrehung:	2x 90 Grad
Fahrzeuglänge:	5,11 m
Fahrzeugbreite:	1,20 m
Fahrzeughöhe:	2,00 m
Gesamtgewicht:	6427 kg

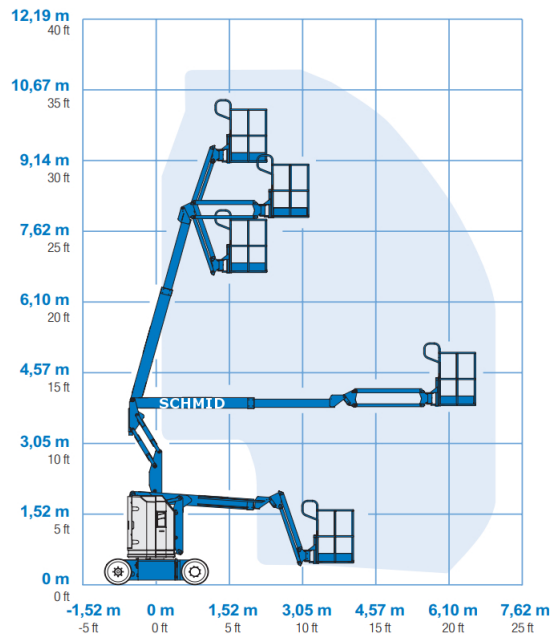

Transportlänge 3,50 m

Markierungsfreie Reifen

**Arbeitsbetrieb ohne Abstützung
in voller Höhe verfahrbar**

Miete ohne Bedienermann:

- Vermietung tageweise
- Als Miettag gilt der Arbeitstag (10 Std.): von 7.00 - 17.00 Uhr
- Mehrtagemieten (Arbeitszeit max. 10 Std./Tag)
- An- und Abfahrt zählt zur Mietzeit
- Transport durch unsere Firma wird gesondert berechnet

Wir vermieten ausschließlich zu unseren Mietbedingungen!

02.07.2026

85778 Haimhausen Tel. 0 81 33 -10 97
Dachauer Straße 47 Fax 0 81 33-24 27

86899 Landsberg Tel. 0 81 91-9213 40
Robert-Bosch-Str. 8 Fax 0 81 91-9215 85

86156 Augsburg Tel. 0 821-2461 720
Holzweg 24 Fax 0 821-2461 730

www.schmid-hv.de info@schmid-hv.de

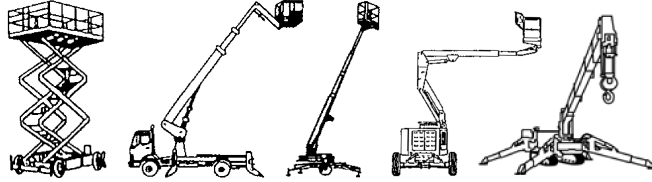

Gelenk-Teleskopbühne GTK 120 E12

Elektroantrieb (Batterie)

Maße und Gewichte:

(Angaben sind ca. Maße)

Arbeitshöhe:	12,00 m
Korbbodenhöhe:	10,00 m
Max. Reichweite:	7,00 m
Drehbereich:	350 Grad
Korbtragkraft:	230 kg
Korbgröße:	1,20 x 0,96 m
Korbdrehung:	2x 70 Grad
Fahrzeuglänge:	5,48 m
Fahrzeugbreite:	1,20 m
Fahrzeughöhe:	1,99 m
Gesamtgewicht:	6550 kg

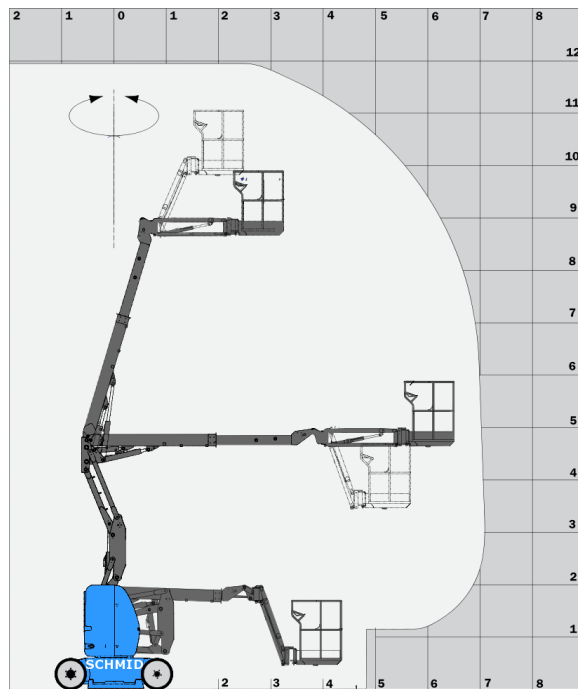

Transportlänge 3,74 m

Markierungsfreie Reifen

**Arbeitsbetrieb ohne Abstützung
in voller Höhe verfahrbar**

Miete ohne Bedienermann:

- Vermietung tageweise
- Als Miettag gilt der Arbeitstag (10 Std.): von 7.00 - 17.00 Uhr
- Mehrtagesmieten (Arbeitszeit max. 10 Std./Tag)
- An- und Abfahrt zählt zur Mietzeit
- Transport durch unsere Firma wird gesondert berechnet

Wir vermieten ausschließlich zu unseren Mietbedingungen!

02.07.2026

85778 Haimhausen Tel. 0 81 33 -10 97
Dachauer Straße 47 Fax 0 81 33-24 27

86899 Landsberg Tel. 0 81 91-9213 40
Robert-Bosch-Str. 8 Fax 0 81 91-9215 85

86156 Augsburg Tel. 0 821-2461 720
Holzweg 24 Fax 0 821-2461 730

www.schmid-hv.de info@schmid-hv.de

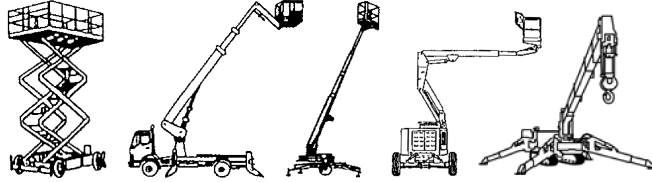

Teleskopmastbühne TM 120 E10

Elektroantrieb (Batterie)

Maße und Gewichte:

(Angaben sind ca. Maße)

Arbeitshöhe:	12,00 m
Korbbodenhöhe:	10,00 m
Max. Reichweite:	5,50 m
Drehbereich:	355 Grad
Korbtragkraft:	200 kg
Korbgröße:	0,90 x 0,75 m
Korbdrehung:	2x 0 Grad
Fahrzeuglänge:	2,95 m
Fahrzeugbreite:	1,00 m
Fahrzeughöhe:	1,99 m
Gesamtgewicht:	4800 kg

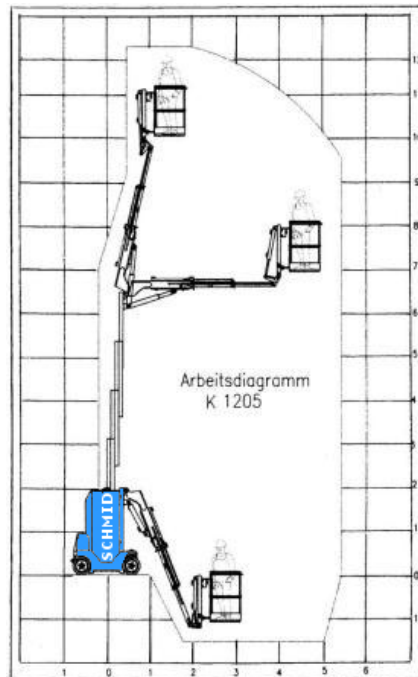

Markierungsfreie Reifen
Arbeitsbetrieb ohne Abstützung
in voller Höhe verfahrbar
230V Steckdose im Arbeitskorb

Miete ohne Bedienermann:

- Vermietung tageweise
- Als Miettag gilt der Arbeitstag (10 Std.): von 7.00 - 17.00 Uhr
- Mehrtagemieten (Arbeitszeit max. 10 Std./Tag)
- An- und Abfahrt zählt zur Mietzeit
- Transport durch unsere Firma wird gesondert berechnet

Wir vermieten ausschließlich zu unseren Mietbedingungen!

02.07.2026

85778 Haimhausen Tel. 0 81 33 -10 97
Dachauer Straße 47 Fax 0 81 33-24 27

86899 Landsberg Tel. 0 81 91-9213 40
Robert-Bosch-Str. 8 Fax 0 81 91-9215 85

86156 Augsburg Tel. 0 821-2461 720
Holzweg 24 Fax 0 821-2461 730

www.schmid-hv.de info@schmid-hv.de

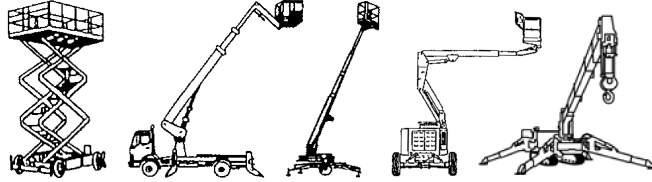

Gelenk-Teleskopbühne GTK 123 D19 A

Dieselantrieb mit Allrad

Maße und Gewichte:

(Angaben sind ca. Maße)

Arbeitshöhe:	12,33 m
Korbbodenhöhe:	10,33 m
Max. Reichweite:	6,71 m
Drehbereich:	355 Grad
Korbtragkraft:	230 kg
Korbgröße:	1,52 x 0,76 m
Korbdrehung:	2x 90 Grad
Fahrzeuglänge:	5,52 m
Fahrzeugbreite:	1,93 m
Fahrzeughöhe:	2,00 m
Gesamtgewicht:	4450 kg

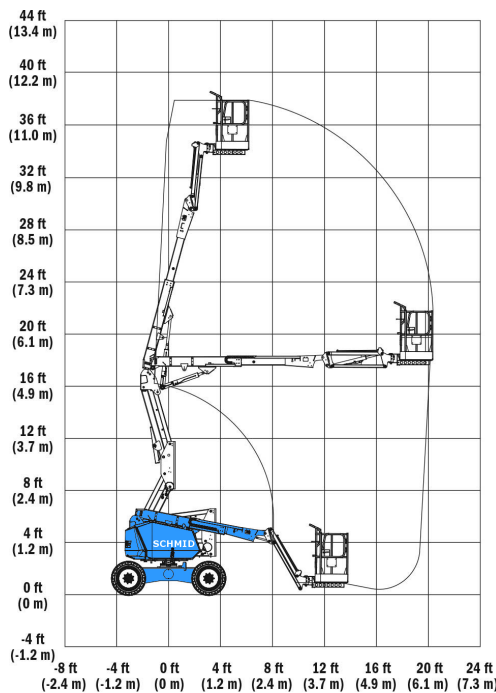

**Arbeitsbetrieb ohne Abstützung
in voller Höhe verfahrbar**

Miete ohne Bedienermann:

- Vermietung tageweise
- Als Miettag gilt der Arbeitstag (10 Std.): von 7.00 - 17.00 Uhr
- Mehrtagesmieten (Arbeitszeit max. 10 Std./Tag)
- An- und Abfahrt zählt zur Mietzeit
- Transport durch unsere Firma wird gesondert berechnet

Wir vermieten ausschließlich zu unseren Mietbedingungen!

02.07.2026

85778 Haimhausen Tel. 0 81 33 -10 97
Dachauer Straße 47 Fax 0 81 33-24 27

86899 Landsberg Tel. 0 81 91-9213 40
Robert-Bosch-Str. 8 Fax 0 81 91-9215 85

86156 Augsburg Tel. 0 821-2461 720
Holzweg 24 Fax 0 821-2461 730

www.schmid-hv.de info@schmid-hv.de

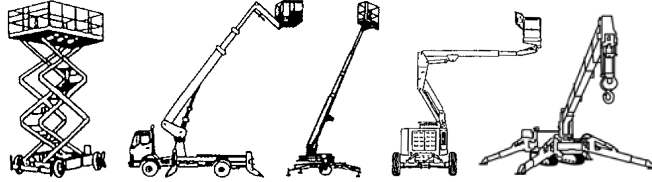

Gelenk-Teleskopbühne GTK 125 D19 A

Dieselantrieb mit Allrad

Maße und Gewichte:

(Angaben sind ca. Maße)

Arbeitshöhe:	12,54 m
Korbbodenhöhe:	10,54 m
Max. Reichweite:	6,78 m
Drehbereich:	355 Grad
Korbtragkraft:	227 kg
Korbgröße:	1,42 x 0,76 m
Korbdrehung:	2x 90 Grad
Fahrzeuglänge:	5,66 m
Fahrzeugbreite:	1,85 m
Fahrzeughöhe:	2,06 m
Gesamtgewicht:	4994 kg

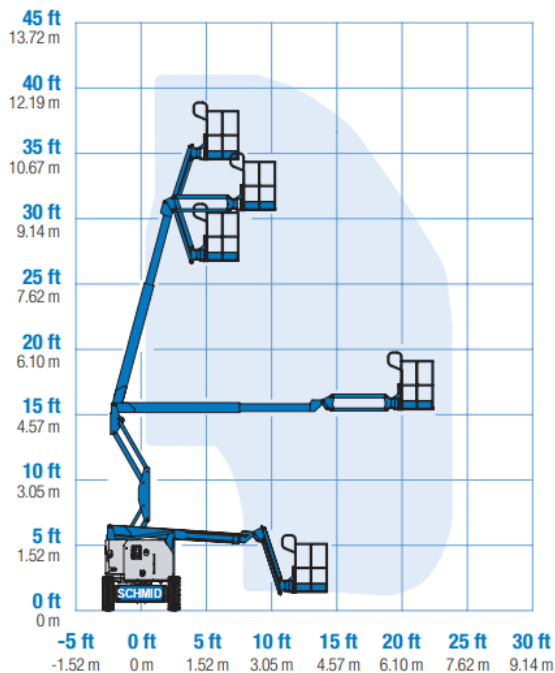

**Arbeitsbetrieb ohne Abstützung
in voller Höhe verfahrbar**

Miete ohne Bedienermann:

- Vermietung tageweise
- Als Miettag gilt der Arbeitstag (10 Std.): von 7.00 - 17.00 Uhr
- Mehrtagesmieten (Arbeitszeit max. 10 Std./Tag)
- An- und Abfahrt zählt zur Mietzeit
- Transport durch unsere Firma wird gesondert berechnet

Wir vermieten ausschließlich zu unseren Mietbedingungen!

02.07.2026

85778 Haimhausen Tel. 0 81 33 -10 97
Dachauer Straße 47 Fax 0 81 33-24 27

86899 Landsberg Tel. 0 81 91-9213 40
Robert-Bosch-Str. 8 Fax 0 81 91-9215 85

86156 Augsburg Tel. 0 821-2461 720
Holzweg 24 Fax 0 821-2461 730

www.schmid-hv.de info@schmid-hv.de

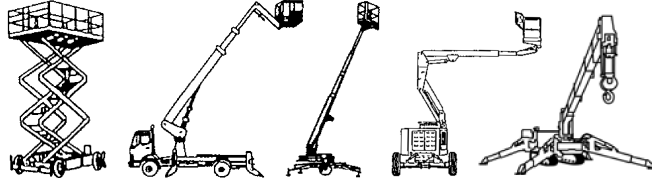

Teleskopmastbühne TM 127 E12

Elektroantrieb (Batterie)

Maße und Gewichte:

(Angaben sind ca. Maße)

Arbeitshöhe:	12,70 m
Korbbodenhöhe:	10,70 m
Max. Reichweite:	6,05 m
Drehbereich:	345 Grad
Korbtragkraft:	200 kg
Korbgröße:	1,05 x 0,70 m
Korbdrehung:	2x 60 Grad
Fahrzeuglänge:	3,65 m
Fahrzeugbreite:	1,20 m
Fahrzeughöhe:	1,99 m
Gesamtgewicht:	4900 kg

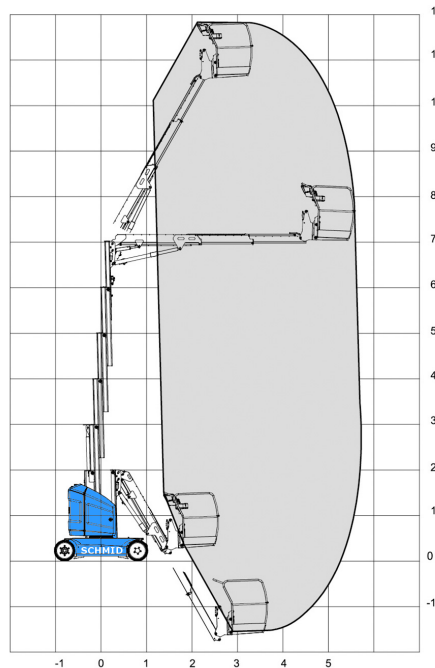

Markierungsfreie Reifen
Arbeitsbetrieb ohne Abstützung
in voller Höhe verfahrbar

Miete ohne Bedienermann:

- Vermietung tageweise
- Als Miettag gilt der Arbeitstag (10 Std.): von 7.00 - 17.00 Uhr
- Mehrtagesmieten (Arbeitszeit max. 10 Std./Tag)
- An- und Abfahrt zählt zur Mietzeit
- Transport durch unsere Firma wird gesondert berechnet

Wir vermieten ausschließlich zu unseren Mietbedingungen!

02.07.2026

85778 Haimhausen Tel. 0 81 33 -10 97
Dachauer Straße 47 Fax 0 81 33-24 27

86899 Landsberg Tel. 0 81 91-9213 40
Robert-Bosch-Str. 8 Fax 0 81 91-9215 85

86156 Augsburg Tel. 0 821-2461 720
Holzweg 24 Fax 0 821-2461 730

www.schmid-hv.de info@schmid-hv.de

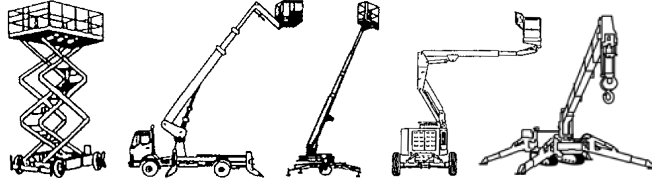

Gelenk-Teleskopbühne GTK 142 E15

Elektroantrieb (Batterie)

Maße und Gewichte:

(Angaben sind ca. Maße)

Arbeitshöhe:	14,15 m
Korbbodenhöhe:	12,15 m
Max. Reichweite:	6,91 m
Drehbereich:	355 Grad
Korbtragkraft:	227 kg
Korbgröße:	1,17 x 0,76 m
Korbdrehung:	2x 90 Grad
Fahrzeuglänge:	6,53 m
Fahrzeugbreite:	1,50 m
Fahrzeughöhe:	1,98 m
Gesamtgewicht:	6940 kg

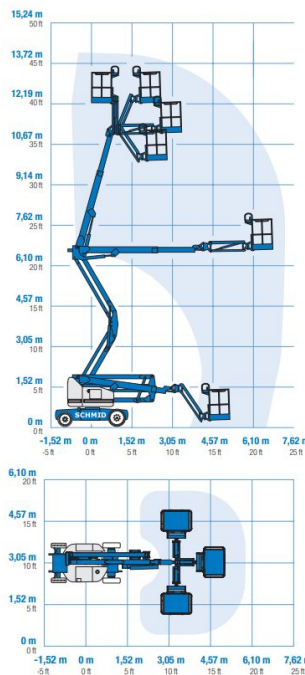

3D-Korbarm

Markierungsfreie Reifen

Arbeitsbetrieb ohne Abstützung

In voller Höhe verfahrbar

Miete ohne Bedienermann:

- Vermietung tageweise
- Als Miettag gilt der Arbeitstag (10 Std.): von 7.00 - 17.00 Uhr
- Mehrtagesmieten (Arbeitszeit max. 10 Std./Tag)
- An- und Abfahrt zählt zur Mietzeit
- Transport durch unsere Firma wird gesondert berechnet

Wir vermieten ausschließlich zu unseren Mietbedingungen!

02.07.2026

85778 Haimhausen Tel. 0 81 33 -10 97
Dachauer Straße 47 Fax 0 81 33-24 27

86899 Landsberg Tel. 0 81 91-9213 40
Robert-Bosch-Str. 8 Fax 0 81 91-9215 85

86156 Augsburg Tel. 0 821-2461 720
Holzweg 24 Fax 0 821-2461 730

www.schmid-hv.de info@schmid-hv.de

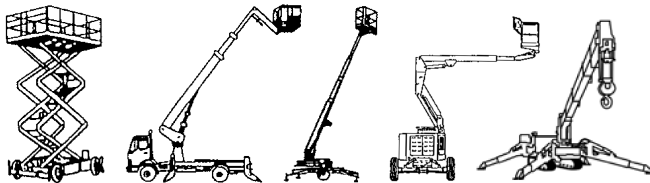

Gelenk-Teleskopbühne GTK 150 E15

Elektroantrieb (Batterie)

Maße und Gewichte:

(Angaben sind ca. Maße)

Arbeitshöhe:	15,00 m
Korbbodenhöhe:	13,00 m
Max. Reichweite:	7,60 m
Drehbereich:	355 Grad
Korbtragkraft:	200 kg
Korbgröße:	1,20 x 0,96 m
Korbdrehung:	2x 70 Grad
Fahrzeuglänge:	6,05 m
Fahrzeugbreite:	1,50 m
Fahrzeughöhe:	1,97 m
Gesamtgewicht:	6700 kg

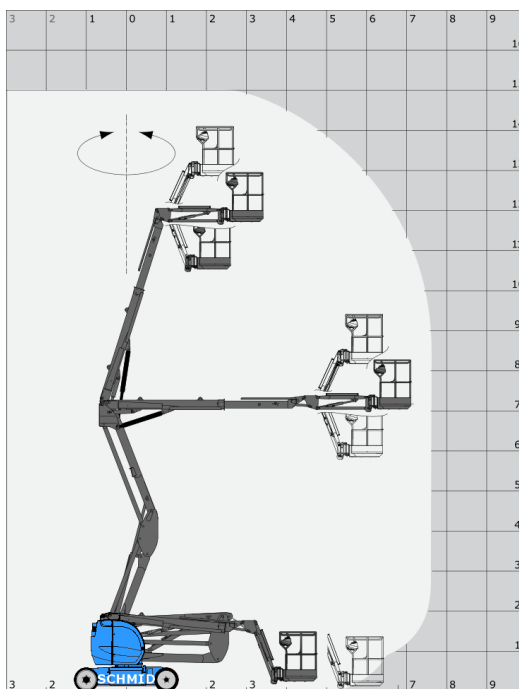

Transportlänge 4,40 m

Markierungsfreie Reifen

**Arbeitsbetrieb ohne Abstützung
in voller Höhe verfahrbar**

Miete ohne Bedienermann:

- Vermietung tageweise
- Als Miettag gilt der Arbeitstag (10 Std.): von 7.00 - 17.00 Uhr
- Mehrtagesmieten (Arbeitszeit max. 10 Std./Tag)
- An- und Abfahrt zählt zur Mietzeit
- Transport durch unsere Firma wird gesondert berechnet

Wir vermieten ausschließlich zu unseren Mietbedingungen!

02.07.2026

85778 Haimhausen Tel. 0 81 33 -10 97
Dachauer Straße 47 Fax 0 81 33-24 27

86899 Landsberg Tel. 0 81 91-9213 40
Robert-Bosch-Str. 8 Fax 0 81 91-9215 85

86156 Augsburg Tel. 0 821-2461 720
Holzweg 24 Fax 0 821-2461 730

www.schmid-hv.de info@schmid-hv.de

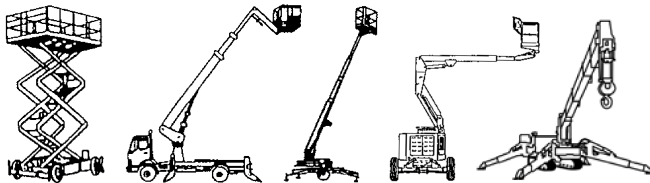

Gelenk-Teleskopbühne GTK 159 D23 A

Dieselantrieb mit Allrad

Maße und Gewichte:

(Angaben sind ca. Maße)

Arbeitshöhe:	15,86 m
Korbbodenhöhe:	13,86 m
Max. Reichweite:	7,55 m
Drehbereich:	355 Grad
Korbtragkraft:	454 kg
Korbgröße:	1,83 x 0,76 m
Korbdrehung:	2x 80 Grad
Fahrzeuglänge:	6,66 m
Fahrzeugbreite:	2,29 m
Fahrzeughöhe:	2,25 m
Gesamtgewicht:	6870 kg

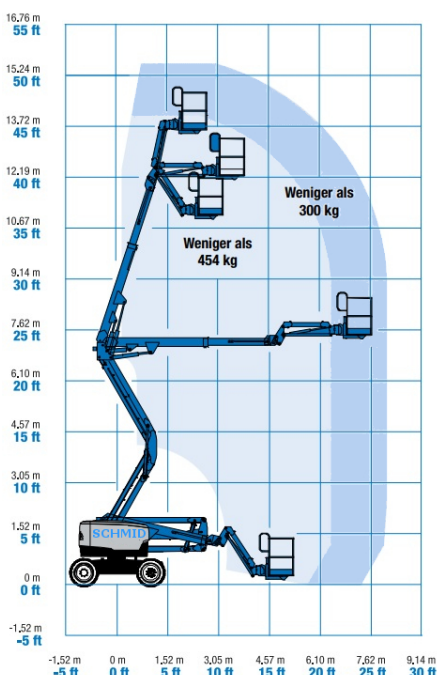

Markierungsfreie Reifen

Arbeitsbetrieb ohne Absützung
in voller Höhe verfahrbar

Miete ohne Bedienermann:

- Vermietung tageweise
- Als Miettag gilt der Arbeitstag (10 Std.): von 7.00 - 17.00 Uhr
- Mehrtagesmieten (Arbeitszeit max. 10 Std./Tag)
- An- und Abfahrt zählt zur Mietzeit
- Transport durch unsere Firma wird gesondert berechnet

Wir vermieten ausschließlich zu unseren Mietbedingungen!

02.07.2026

85778 Haimhausen Tel. 0 81 33 -10 97
Dachauer Straße 47 Fax 0 81 33-24 27

86899 Landsberg Tel. 0 81 91-9213 40
Robert-Bosch-Str. 8 Fax 0 81 91-9215 85

86156 Augsburg Tel. 0 821-2461 720
Holzweg 24 Fax 0 821-2461 730

www.schmid-hv.de info@schmid-hv.de

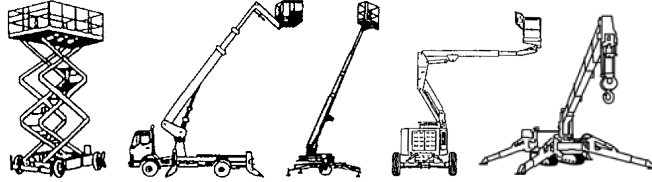

Gelenk-Teleskopbühne GTK 159 E23 A

Elektroantrieb mit Allrad

Maße und Gewichte:

(Angaben sind ca. Maße)

Arbeitshöhe:	15,86 m
Korbbodenhöhe:	13,86 m
Max. Reichweite:	7,55 m
Drehbereich:	355 Grad
Korbtragkraft:	300 kg
Korbgröße:	1,83 x 0,76 m
Korbdrehung:	2x 80 Grad
Fahrzeuglänge:	6,66 m
Fahrzeugbreite:	2,29 m
Fahrzeughöhe:	2,25 m
Gesamtgewicht:	6870 kg

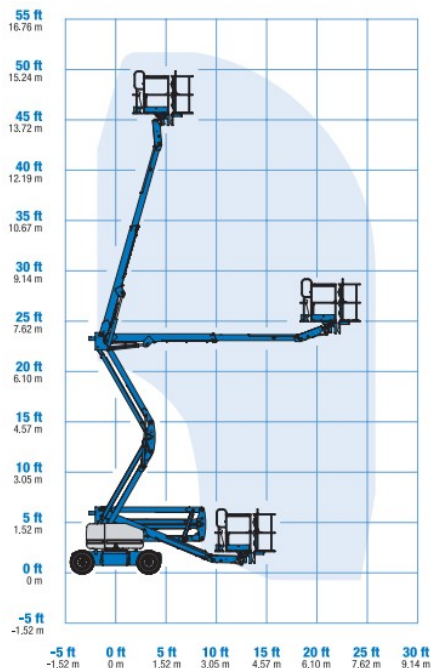

Markierungsfreie Reifen

Arbeitsbetrieb ohne Absützung
in voller Höhe verfahrbar

Miete ohne Bedienermann:

- Vermietung tageweise
- Als Miettag gilt der Arbeitstag (10 Std.): von 7.00 - 17.00 Uhr
- Mehrtagesmieten (Arbeitszeit max. 10 Std./Tag)
- An- und Abfahrt zählt zur Mietzeit
- Transport durch unsere Firma wird gesondert berechnet

Wir vermieten ausschließlich zu unseren Mietbedingungen!

02.07.2026

85778 Haimhausen Tel. 0 81 33 -10 97
Dachauer Straße 47 Fax 0 81 33-24 27

86899 Landsberg Tel. 0 81 91-9213 40
Robert-Bosch-Str. 8 Fax 0 81 91-9215 85

86156 Augsburg Tel. 0 821-2461 720
Holzweg 24 Fax 0 821-2461 730

www.schmid-hv.de info@schmid-hv.de

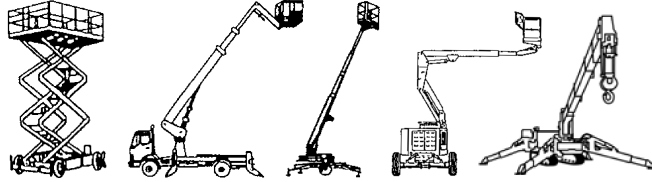

Teleskopbühne TK 159 D23 A

Dieselantrieb mit Allrad

Maße und Gewichte:

(Angaben sind ca. Maße)

Arbeitshöhe:	15,90 m
Korbbodenhöhe:	13,90 m
Max. Reichweite:	13,20 m
Drehbereich:	360 Grad
Korbtragkraft:	250 kg
Korbgröße:	1,76 x 0,72 m
Korbdrehung:	2x 90 Grad
Fahrzeuglänge:	7,56 m
Fahrzeugbreite:	2,30 m
Fahrzeughöhe:	2,00 m
Gesamtgewicht:	8200 kg

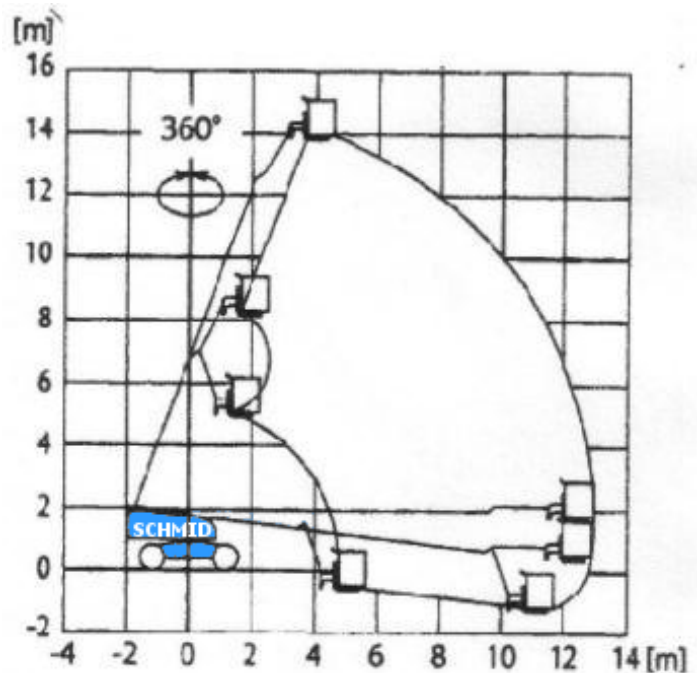

**Arbeitsbetrieb ohne Abstützung
in voller Höhe verfahrbar**

Miete ohne Bedienermann:

- Vermietung tageweise
- Als Miettag gilt der Arbeitstag (10 Std.): von 7.00 - 17.00 Uhr
- Mehrtagesmieten (Arbeitszeit max. 10 Std./Tag)
- An- und Abfahrt zählt zur Mietzeit
- Transport durch unsere Firma wird gesondert berechnet

Wir vermieten ausschließlich zu unseren Mietbedingungen!

02.07.2026

85778 Haimhausen Tel. 0 81 33 -10 97
Dachauer Straße 47 Fax 0 81 33-24 27

86899 Landsberg Tel. 0 81 91-9213 40
Robert-Bosch-Str. 8 Fax 0 81 91-9215 85

86156 Augsburg Tel. 0 821-2461 720
Holzweg 24 Fax 0 821-2461 730

www.schmid-hv.de info@schmid-hv.de

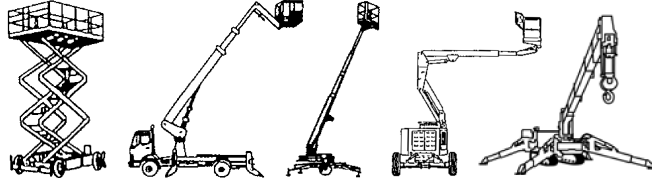

Teleskopbühne TK 159 D23 A

Dieselantrieb mit Allrad

Maße und Gewichte:

(Angaben sind ca. Maße)

Arbeitshöhe:	15,90 m
Korbbodenhöhe:	13,90 m
Max. Reichweite:	12,60 m
Drehbereich:	360 Grad
Korbtragkraft:	270 kg
Korbgröße:	1,80 x 0,90 m
Korbdrehung:	2x 90 Grad
Fahrzeuglänge:	7,75 m
Fahrzeugbreite:	2,30 m
Fahrzeughöhe:	2,60 m
Gesamtgewicht:	8450 kg

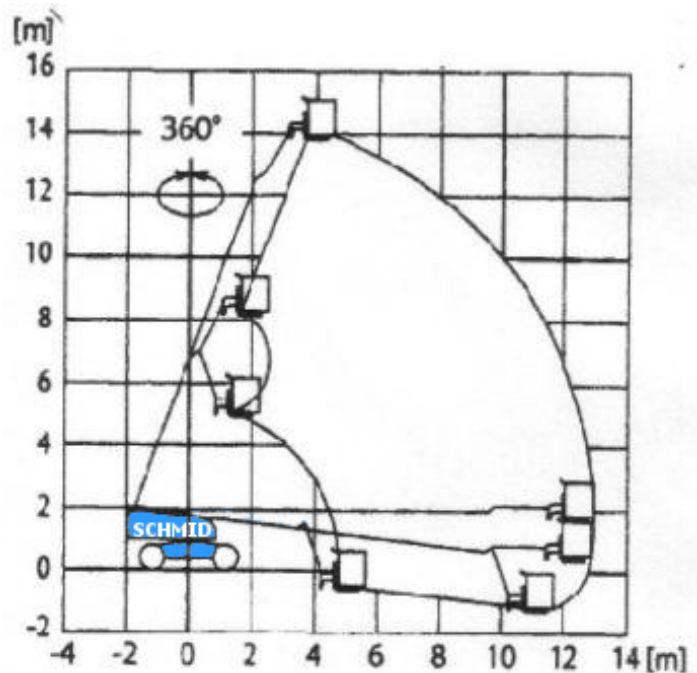

**Arbeitsbetrieb ohne Abstützung
in voller Höhe verfahrbar**

Miete ohne Bedienermann:

- Vermietung tageweise
- Als Miettag gilt der Arbeitstag (10 Std.): von 7.00 - 17.00 Uhr
- Mehrtagesmieten (Arbeitszeit max. 10 Std./Tag)
- An- und Abfahrt zählt zur Mietzeit
- Transport durch unsere Firma wird gesondert berechnet

Wir vermieten ausschließlich zu unseren Mietbedingungen!

02.07.2026

85778 Haimhausen Tel. 0 81 33 -10 97
Dachauer Straße 47 Fax 0 81 33-24 27

86899 Landsberg Tel. 0 81 91-9213 40
Robert-Bosch-Str. 8 Fax 0 81 91-9215 85

86156 Augsburg Tel. 0 821-2461 720
Holzweg 24 Fax 0 821-2461 730

www.schmid-hv.de info@schmid-hv.de

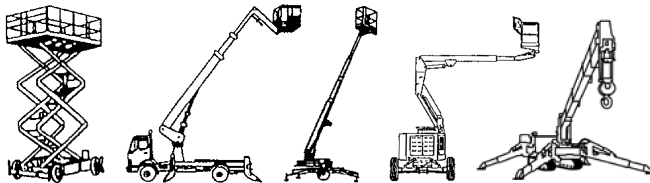

Gelenk-Teleskopbühne GTK 163 D23 A

Dieselantrieb mit Allrad

Maße und Gewichte:

(Angaben sind ca. Maße)

Arbeitshöhe:	16,30 m
Korbbodenhöhe:	14,30 m
Max. Reichweite:	8,95 m
Drehbereich:	359 Grad
Korbtragkraft:	400 kg
Korbgröße:	2,30 x 1,00 m
Korbdrehung:	2x 90 Grad
Fahrzeuglänge:	6,93 m
Fahrzeugbreite:	2,30 m
Fahrzeughöhe:	2,37 m
Gesamtgewicht:	8100 kg

Transportlänge 4,94 m

**Arbeitsbetrieb ohne Abstützung
in voller Höhe verfahrbar**

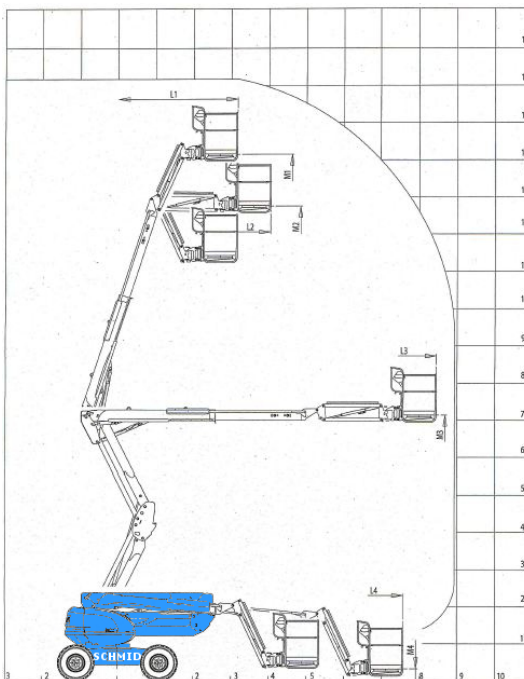

Miete ohne Bedienermann:

- Vermietung tageweise
- Als Miettag gilt der Arbeitstag (10 Std.): von 7.00 - 17.00 Uhr
- Mehrtagesmieten (Arbeitszeit max. 10 Std./Tag)
- An- und Abfahrt zählt zur Mietzeit
- Transport durch unsere Firma wird gesondert berechnet

Wir vermieten ausschließlich zu unseren Mietbedingungen!

02.07.2026

85778 Haimhausen Tel. 0 81 33 -10 97
Dachauer Straße 47 Fax 0 81 33-24 27

86899 Landsberg Tel. 0 81 91-9213 40
Robert-Bosch-Str. 8 Fax 0 81 91-9215 85

86156 Augsburg Tel. 0 821-2461 720
Holzweg 24 Fax 0 821-2461 730

www.schmid-hv.de info@schmid-hv.de

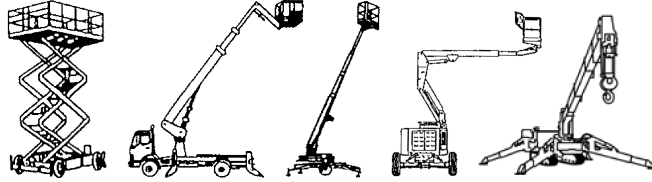

Gelenk-Teleskopbühne GTK 170 E18

Elektroantrieb (Batterie)

Maße und Gewichte:

(Angaben sind ca. Maße)

Arbeitshöhe:	16,90 m
Korbbodenhöhe:	14,90 m
Max. Reichweite:	9,40 m
Drehbereich:	355 Grad
Korbtragkraft:	200 kg
Korbgröße:	1,20 x 0,96 m
Korbdrehung:	2x 70 Grad
Fahrzeuglänge:	6,84 m
Fahrzeugbreite:	1,75 m
Fahrzeughöhe:	1,97 m
Gesamtgewicht:	6910 kg

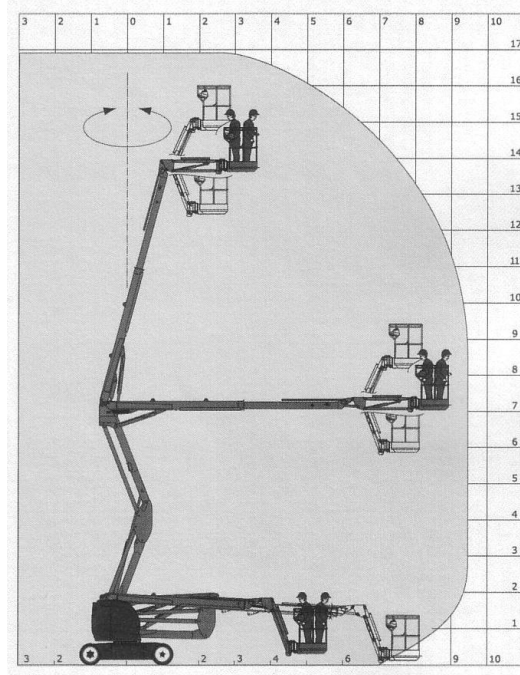

Transportlänge 5,12 m

Markierungsfreie Reifen

**Arbeitsbetrieb ohne Abstützung
in voller Höhe verfahrbar**

Miete ohne Bedienermann:

- Vermietung tageweise
- Als Miettag gilt der Arbeitstag (10 Std.): von 7.00 - 17.00 Uhr
- Mehrtagemieten (Arbeitszeit max. 10 Std./Tag)
- An- und Abfahrt zählt zur Mietzeit
- Transport durch unsere Firma wird gesondert berechnet

Wir vermieten ausschließlich zu unseren Mietbedingungen!

02.07.2026

85778 Haimhausen Tel. 0 81 33 -10 97
Dachauer Straße 47 Fax 0 81 33-24 27

86899 Landsberg Tel. 0 81 91-9213 40
Robert-Bosch-Str. 8 Fax 0 81 91-9215 85

86156 Augsburg Tel. 0 821-2461 720
Holzweg 24 Fax 0 821-2461 730

www.schmid-hv.de info@schmid-hv.de

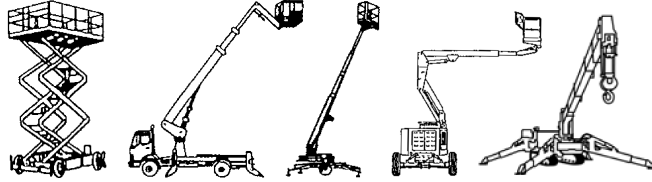

Gelenk-Teleskopbühne GTK 170 DE19

Hybrid (Batterie) mit Range-Extender (Diesel)

Maße und Gewichte:

(Angaben sind ca. Maße)

Arbeitshöhe:	17,00 m
Korbbodenhöhe:	15,00 m
Max. Reichweite:	9,43 m
Drehbereich:	355 Grad
Korbtragkraft:	230 kg
Korbgröße:	1,20 x 0,92 m
Korbdrehung:	2x 70 Grad
Fahrzeuglänge:	6,97 m
Fahrzeugbreite:	1,90 m
Fahrzeughöhe:	2,10 m
Gesamtgewicht:	7435 kg

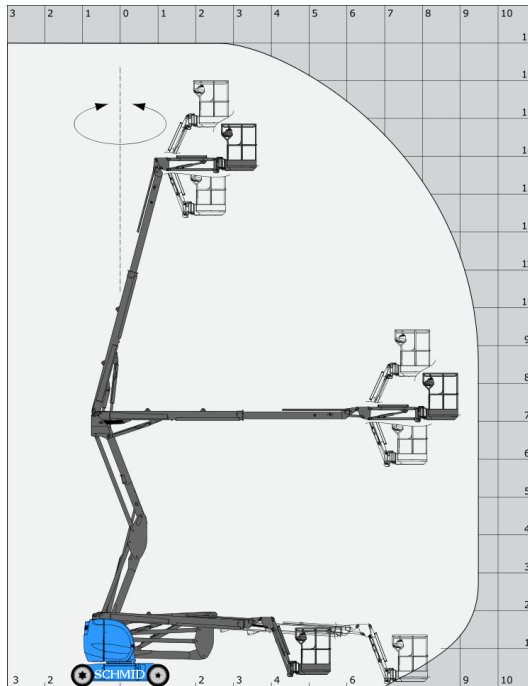

Markierungsfreie Reifen
Arbeitsbetrieb ohne Absützung
in voller Höhe verfahrbar

Miete ohne Bedienermann:

- Vermietung tageweise
- Als Miettag gilt der Arbeitstag (10 Std.): von 7.00 - 17.00 Uhr
- Mehrtagesmieten (Arbeitszeit max. 10 Std./Tag)
- An- und Abfahrt zählt zur Mietzeit
- Transport durch unsere Firma wird gesondert berechnet

Wir vermieten ausschließlich zu unseren Mietbedingungen!

02.07.2026

85778 Haimhausen Tel. 0 81 33 -10 97
Dachauer Straße 47 Fax 0 81 33-24 27

86899 Landsberg Tel. 0 81 91-9213 40
Robert-Bosch-Str. 8 Fax 0 81 91-9215 85

86156 Augsburg Tel. 0 821-2461 720
Holzweg 24 Fax 0 821-2461 730

www.schmid-hv.de info@schmid-hv.de

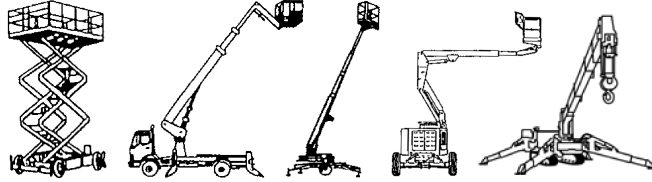

Gelenk-Teleskopbühne GTK 172 E15

Elektroantrieb (Batterie)

Maße und Gewichte:

(Angaben sind ca. Maße)

Arbeitshöhe:	17,20 m
Korbbodenhöhe:	15,20 m
Max. Reichweite:	9,70 m
Drehbereich:	360 Grad
Korbtragkraft:	225 kg
Korbgröße:	1,50 x 0,80 m
Korbdrehung:	2x 90 Grad
Fahrzeuglänge:	6,40 m
Fahrzeugbreite:	1,50 m
Fahrzeughöhe:	1,99 m
Gesamtgewicht:	7830 kg

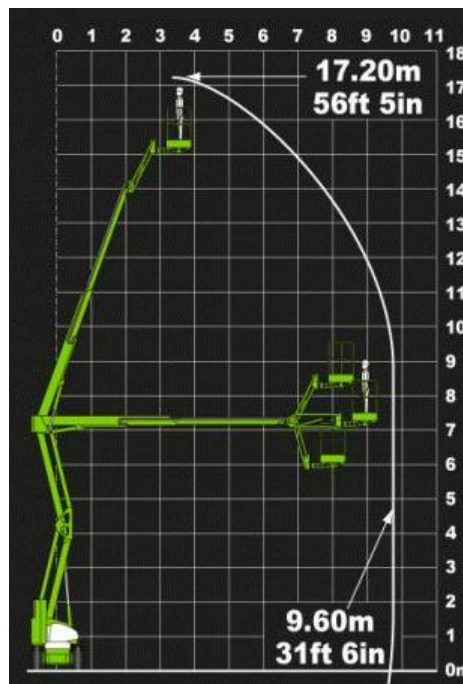

Transportlänge 4,93 m

Markierungsfreie Reifen

**Arbeitsbetrieb ohne Abstützung
in voller Höhe verfahrbar**

Miete ohne Bedienermann:

- Vermietung tageweise
- Als Miettag gilt der Arbeitstag (10 Std.): von 7.00 - 17.00 Uhr
- Mehrtagesmieten (Arbeitszeit max. 10 Std./Tag)
- An- und Abfahrt zählt zur Mietzeit
- Transport durch unsere Firma wird gesondert berechnet

Wir vermieten ausschließlich zu unseren Mietbedingungen!

02.07.2026

85778 Haimhausen Tel. 0 81 33 -10 97
Dachauer Straße 47 Fax 0 81 33-24 27

86899 Landsberg Tel. 0 81 91-9213 40
Robert-Bosch-Str. 8 Fax 0 81 91-9215 85

86156 Augsburg Tel. 0 821-2461 720
Holzweg 24 Fax 0 821-2461 730

www.schmid-hv.de info@schmid-hv.de

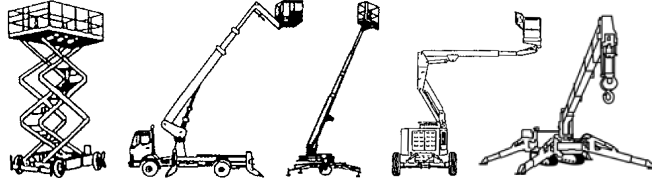

Gelenk-Teleskopbühne GTK 172 E15

Elektroantrieb (Batterie)

Maße und Gewichte:

(Angaben sind ca. Maße)

Arbeitshöhe:	17,20 m
Korbbodenhöhe:	15,20 m
Max. Reichweite:	9,80 m
Drehbereich:	360 Grad
Korbtragkraft:	225 kg
Korbgröße:	1,50 x 0,70 m
Korbdrehung:	2x 90 Grad
Fahrzeuglänge:	6,49 m
Fahrzeugbreite:	1,50 m
Fahrzeughöhe:	2,08 m
Gesamtgewicht:	7325 kg

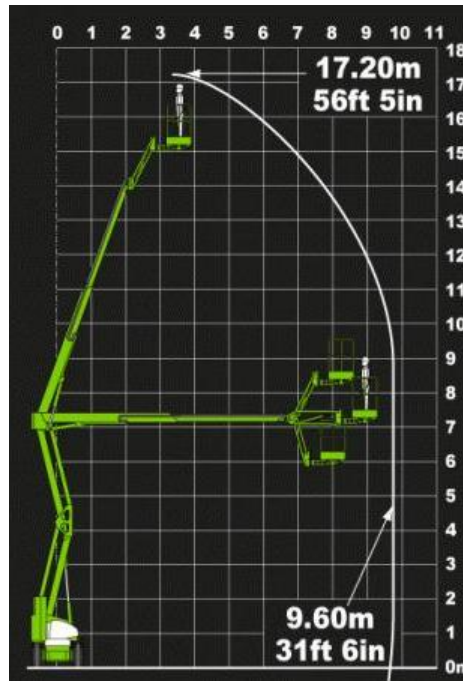

Transportlänge 5,21 m

Markierungsfreie Reifen

**Arbeitsbetrieb ohne Abstützung
in voller Höhe verfahrbar**

Miete ohne Bedienermann:

- Vermietung tageweise
- Als Miettag gilt der Arbeitstag (10 Std.): von 7.00 - 17.00 Uhr
- Mehrtagesmieten (Arbeitszeit max. 10 Std./Tag)
- An- und Abfahrt zählt zur Mietzeit
- Transport durch unsere Firma wird gesondert berechnet

Wir vermieten ausschließlich zu unseren Mietbedingungen!

02.07.2026

85778 Haimhausen Tel. 0 81 33 -10 97
Dachauer Straße 47 Fax 0 81 33-24 27

86899 Landsberg Tel. 0 81 91-9213 40
Robert-Bosch-Str. 8 Fax 0 81 91-9215 85

86156 Augsburg Tel. 0 821-2461 720
Holzweg 24 Fax 0 821-2461 730

www.schmid-hv.de info@schmid-hv.de

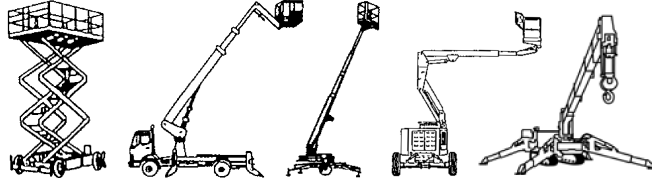

Gelenk-Teleskopbühne GTK 176 D23 A

Dieselantrieb mit Allrad

Maße und Gewichte:

(Angaben sind ca. Maße)

Arbeitshöhe:	17,62 m
Korbbodenhöhe:	15,62 m
Max. Reichweite:	9,40 m
Drehbereich:	355 Grad
Korbtragkraft:	227 kg
Korbgröße:	1,83 x 0,76 m
Korbdrehung:	2x 80 Grad
Fahrzeuglänge:	7,50 m
Fahrzeugbreite:	2,29 m
Fahrzeughöhe:	2,16 m
Gesamtgewicht:	7213 kg

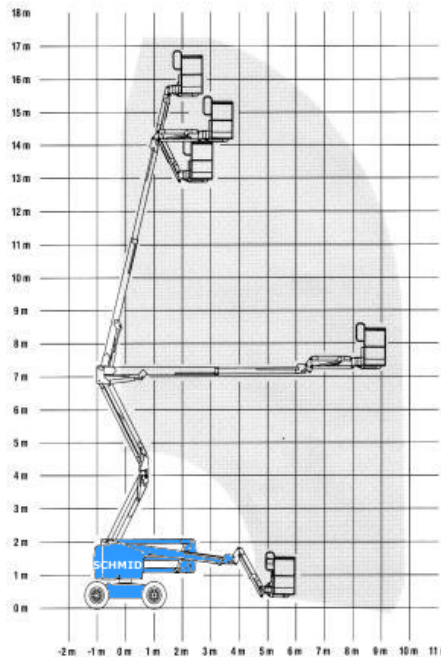

**Arbeitsbetrieb ohne Abstützung
in voller Höhe verfahrbar**

Miete ohne Bedienermann:

- Vermietung tageweise
- Als Miettag gilt der Arbeitstag (10 Std.): von 7.00 - 17.00 Uhr
- Mehrtagesmieten (Arbeitszeit max. 10 Std./Tag)
- An- und Abfahrt zählt zur Mietzeit
- Transport durch unsere Firma wird gesondert berechnet

Wir vermieten ausschließlich zu unseren Mietbedingungen!

02.07.2026

85778 Haimhausen Tel. 0 81 33 -10 97
Dachauer Straße 47 Fax 0 81 33-24 27

86899 Landsberg Tel. 0 81 91-9213 40
Robert-Bosch-Str. 8 Fax 0 81 91-9215 85

86156 Augsburg Tel. 0 821-2461 720
Holzweg 24 Fax 0 821-2461 730

www.schmid-hv.de info@schmid-hv.de

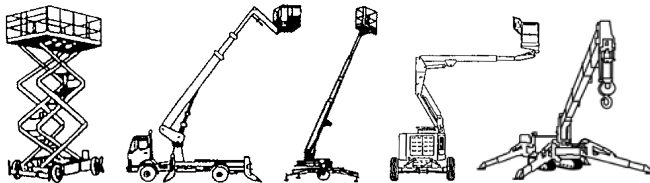

Gelenk-Teleskopbühne GTK 176 D23 A

Dieselantrieb mit Allrad

Maße und Gewichte:

(Angaben sind ca. Maße)

Arbeitshöhe:	17,65 m
Korbbodenhöhe:	15,65 m
Max. Reichweite:	10,60 m
Drehbereich:	350 Grad
Korbtragkraft:	230 kg
Korbgröße:	1,80 x 0,80 m
Korbdrehung:	2x 90 Grad
Fahrzeuglänge:	7,77 m
Fahrzeugbreite:	2,31 m
Fahrzeughöhe:	2,38 m
Gesamtgewicht:	8090 kg

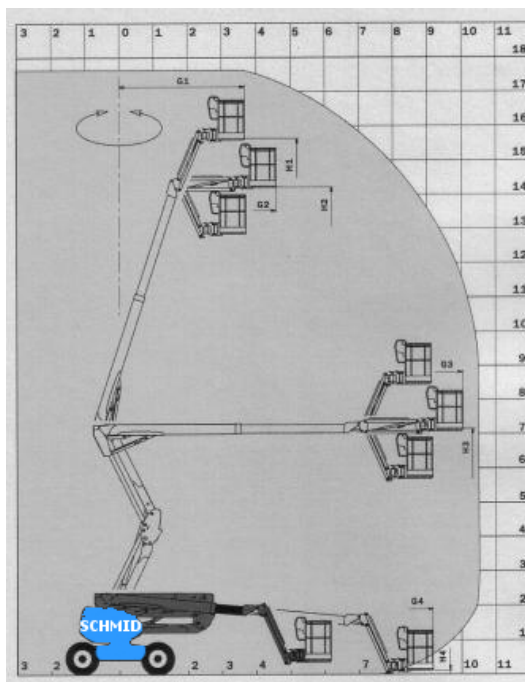

Transportlänge 5,77 m
Arbeitsbetrieb ohne Abstützung
in voller Höhe verfahrbar
Allradlenkung / Hundegang

Miete ohne Bedienermann:

- Vermietung tageweise
- Als Miettag gilt der Arbeitstag (10 Std.): von 7.00 - 17.00 Uhr
- Mehrtagesmieten (Arbeitszeit max. 10 Std./Tag)
- An- und Abfahrt zählt zur Mietzeit
- Transport durch unsere Firma wird gesondert berechnet

Wir vermieten ausschließlich zu unseren Mietbedingungen!

02.07.2026

85778 Haimhausen Tel. 0 81 33 -10 97
Dachauer Straße 47 Fax 0 81 33-24 27

86899 Landsberg Tel. 0 81 91-9213 40
Robert-Bosch-Str. 8 Fax 0 81 91-9215 85

86156 Augsburg Tel. 0 821-2461 720
Holzweg 24 Fax 0 821-2461 730

www.schmid-hv.de info@schmid-hv.de

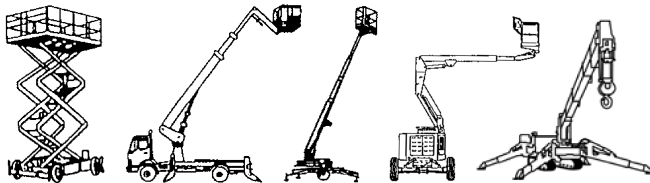

Gelenk-Teleskopbühne GTK 180 D24 A

Dieselantrieb mit Allrad

Maße und Gewichte:

(Angaben sind ca. Maße)

Arbeitshöhe:	18,00 m
Korbbodenhöhe:	16,00 m
Max. Reichweite:	10,65 m
Drehbereich:	355 Grad
Korbtragkraft:	250 kg
Korbgröße:	1,83 x 0,76 m
Korbdrehung:	2x 90 Grad
Fahrzeuglänge:	7,77 m
Fahrzeugbreite:	2,35 m
Fahrzeughöhe:	2,27 m
Gesamtgewicht:	7985 kg

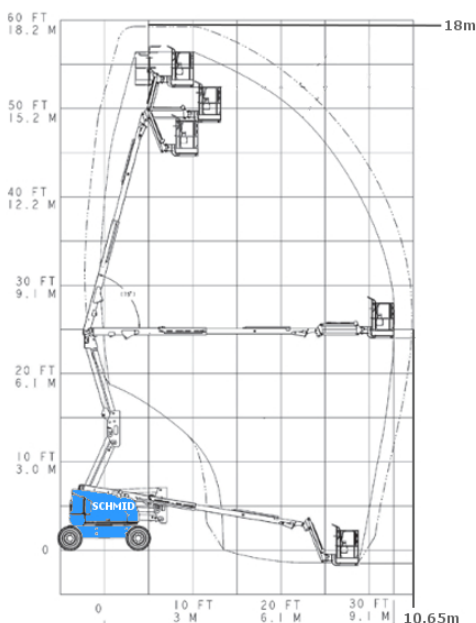

**Arbeitsbetrieb ohne Abstützung
in voller Höhe verfahrbar**

Miete ohne Bedienermann:

- Vermietung tageweise
- Als Miettag gilt der Arbeitstag (10 Std.): von 7.00 - 17.00 Uhr
- Mehrtagesmieten (Arbeitszeit max. 10 Std./Tag)
- An- und Abfahrt zählt zur Mietzeit
- Transport durch unsere Firma wird gesondert berechnet

Wir vermieten ausschließlich zu unseren Mietbedingungen!

02.07.2026

85778 Haimhausen Tel. 0 81 33 -10 97
Dachauer Straße 47 Fax 0 81 33-24 27

86899 Landsberg Tel. 0 81 91-9213 40
Robert-Bosch-Str. 8 Fax 0 81 91-9215 85

86156 Augsburg Tel. 0 821-2461 720
Holzweg 24 Fax 0 821-2461 730

www.schmid-hv.de info@schmid-hv.de

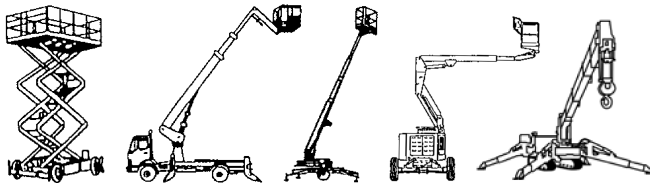

Gelenk-Teleskopbühne GTK 202 DE25 A

Hybrid mit Allrad

Maße und Gewichte:

(Angaben sind ca. Maße)

Arbeitshöhe:	20,16 m
Korbbodenhöhe:	18,16 m
Max. Reichweite:	11,15 m
Drehbereich:	355 Grad
Korbtragkraft:	227 kg
Korbgröße:	2,44 x 0,91 m
Korbdrehung:	2x 80 Grad
Fahrzeuglänge:	8,15 m
Fahrzeugbreite:	2,49 m
Fahrzeughöhe:	2,54 m
Gesamtgewicht:	7756 kg

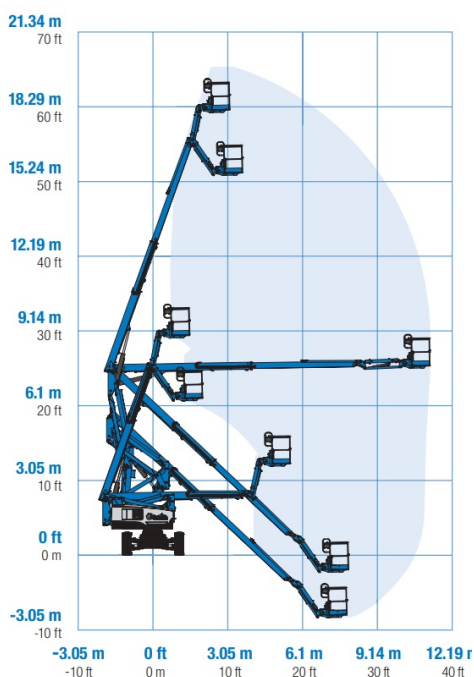

Transportlänge 6.30 m

Markierungsfreie Reifen

Arbeitsbetrieb ohne Abstützung
in voller Höhe verfahrbar

Miete ohne Bedienermann:

- Vermietung tageweise
- Als Miettag gilt der Arbeitstag (10 Std.): von 7.00 - 17.00 Uhr
- Mehrtagesmieten (Arbeitszeit max. 10 Std./Tag)
- An- und Abfahrt zählt zur Mietzeit
- Transport durch unsere Firma wird gesondert berechnet

Wir vermieten ausschließlich zu unseren Mietbedingungen!

02.07.2026

85778 Haimhausen Tel. 0 81 33 -10 97
Dachauer Straße 47 Fax 0 81 33-24 27

86899 Landsberg Tel. 0 81 91-9213 40
Robert-Bosch-Str. 8 Fax 0 81 91-9215 85

86156 Augsburg Tel. 0 821-2461 720
Holzweg 24 Fax 0 821-2461 730

www.schmid-hv.de info@schmid-hv.de

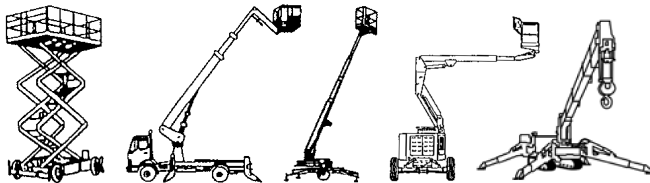

Gelenk-Teleskopbühne GTK 202 E25 A

Elektroantrieb mit Allrad

Maße und Gewichte:

(Angaben sind ca. Maße)

Arbeitshöhe:	20,16 m
Korbbodenhöhe:	18,16 m
Max. Reichweite:	11,15 m
Drehbereich:	355 Grad
Korbtragkraft:	227 kg
Korbgröße:	1,80 x 0,70 m
Korbdrehung:	2x 80 Grad
Fahrzeuglänge:	8,15 m
Fahrzeugbreite:	2,49 m
Fahrzeughöhe:	2,54 m
Gesamtgewicht:	7522 kg

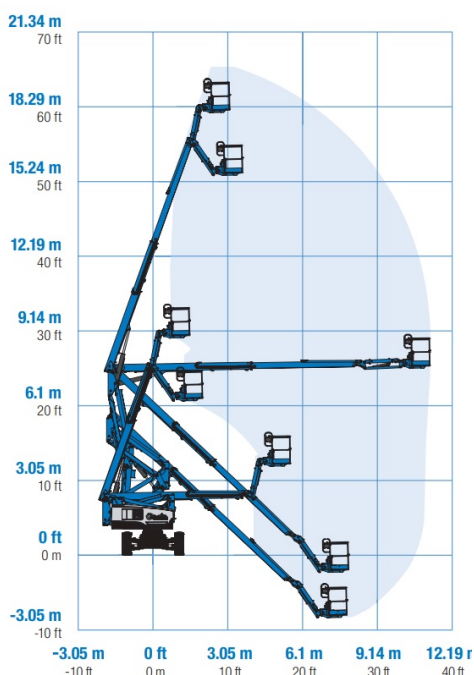

Transportlänge 6.30 m

Markierungsfreie Reifen

Arbeitsbetrieb ohne Abstützung
in voller Höhe verfahrbar

Miete ohne Bedienermann:

- Vermietung tageweise
- Als Miettag gilt der Arbeitstag (10 Std.): von 7.00 - 17.00 Uhr
- Mehrtagemieten (Arbeitszeit max. 10 Std./Tag)
- An- und Abfahrt zählt zur Mietzeit
- Transport durch unsere Firma wird gesondert berechnet

Wir vermieten ausschließlich zu unseren Mietbedingungen!

02.07.2026

85778 Haimhausen Tel. 0 81 33 -10 97
Dachauer Straße 47 Fax 0 81 33-24 27

86899 Landsberg Tel. 0 81 91-9213 40
Robert-Bosch-Str. 8 Fax 0 81 91-9215 85

86156 Augsburg Tel. 0 821-2461 720
Holzweg 24 Fax 0 821-2461 730

www.schmid-hv.de info@schmid-hv.de

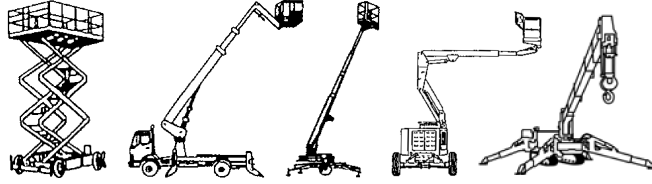

Teleskopbühne TK 218 D25 A

Dieselantrieb mit Allrad

Maße und Gewichte:

(Angaben sind ca. Maße)

Arbeitshöhe:	21,80 m
Korbbodenhöhe:	19,80 m
Max. Reichweite:	16,50 m
Drehbereich:	360 Grad
Korbtragkraft:	454 kg
Korbgröße:	2,44 x 0,91 m
Korbdrehung:	2x 80 Grad
Fahrzeuglänge:	9,76 m
Fahrzeugbreite:	2,49 m
Fahrzeughöhe:	2,81 m
Gesamtgewicht:	11420 kg

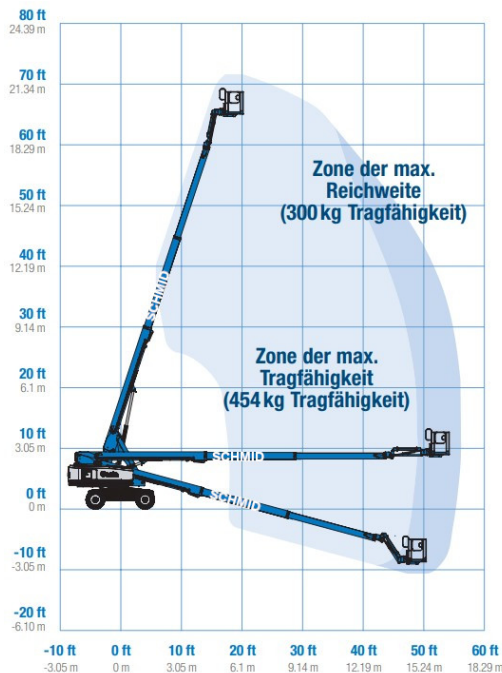

**Arbeitsbetrieb ohne Abstützung
in voller Höhe verfahrbar
Transportlänge 7,8 m**

Miete ohne Bedienermann:

- Vermietung tageweise
- Als Miettag gilt der Arbeitstag (10 Std.): von 7.00 - 17.00 Uhr
- Mehrtagesmieten (Arbeitszeit max. 10 Std./Tag)
- An- und Abfahrt zählt zur Mietzeit
- Transport durch unsere Firma wird gesondert berechnet

Wir vermieten ausschließlich zu unseren Mietbedingungen!

02.07.2026

85778 Haimhausen Tel. 0 81 33 -10 97
Dachauer Straße 47 Fax 0 81 33-24 27

86899 Landsberg Tel. 0 81 91-9213 40
Robert-Bosch-Str. 8 Fax 0 81 91-9215 85

86156 Augsburg Tel. 0 821-2461 720
Holzweg 24 Fax 0 821-2461 730

www.schmid-hv.de info@schmid-hv.de

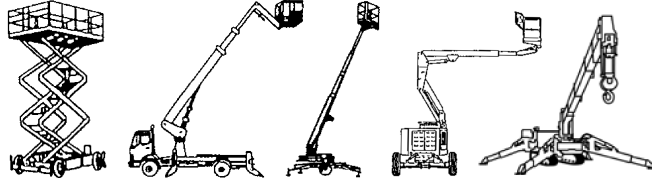

Teleskopbühne TK 230 D24 A

Dieselantrieb mit Allrad

Maße und Gewichte:

(Angaben sind ca. Maße)

Arbeitshöhe:	23,00 m
Korbbodenhöhe:	21,00 m
Max. Reichweite:	18,00 m
Drehbereich:	360 Grad
Korbtragkraft:	227 kg
Korbgröße:	1,95 x 0,85 m
Korbdrehung:	2x 90 Grad
Fahrzeuglänge:	11,57 m
Fahrzeugbreite:	2,40 m
Fahrzeughöhe:	2,64 m
Gesamtgewicht:	14700 kg

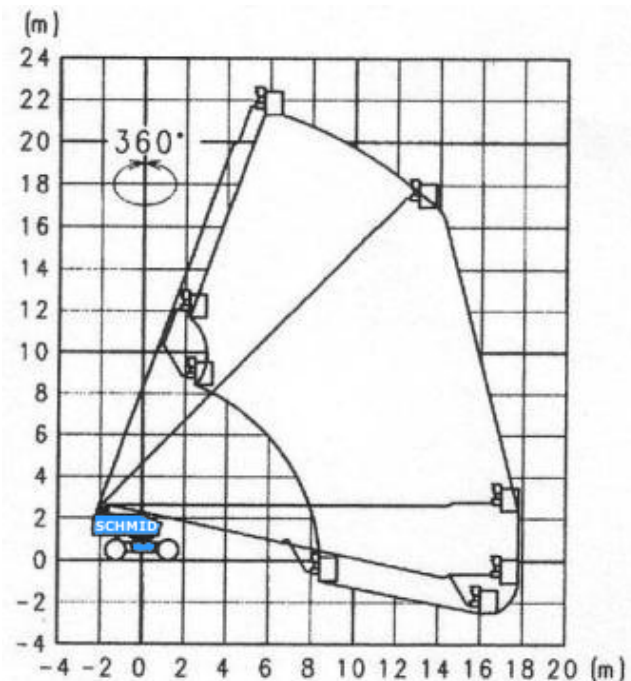

**Arbeitsbetrieb ohne Abstützung
in voller Höhe verfahrbar**

Miete ohne Bedienermann:

- Vermietung tageweise
- Als Miettag gilt der Arbeitstag (10 Std.): von 7.00 - 17.00 Uhr
- Mehrtagesmieten (Arbeitszeit max. 10 Std./Tag)
- An- und Abfahrt zählt zur Mietzeit
- Transport durch unsere Firma wird gesondert berechnet

Wir vermieten ausschließlich zu unseren Mietbedingungen!

02.07.2026

85778 Haimhausen Tel. 0 81 33 -10 97
Dachauer Straße 47 Fax 0 81 33-24 27

86899 Landsberg Tel. 0 81 91-9213 40
Robert-Bosch-Str. 8 Fax 0 81 91-9215 85

86156 Augsburg Tel. 0 821-2461 720
Holzweg 24 Fax 0 821-2461 730

www.schmid-hv.de info@schmid-hv.de

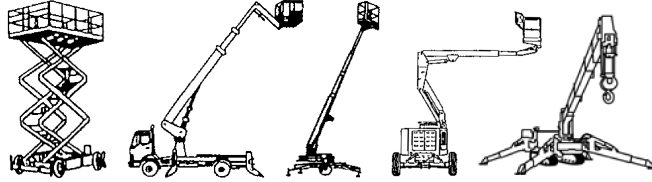

Gelenk-Teleskopbühne GTK 265 D25 A

Dieselantrieb mit Allrad

Maße und Gewichte:

(Angaben sind ca. Maße)

Arbeitshöhe:	26,46 m
Korbbodenhöhe:	24,46 m
Max. Reichweite:	15,74 m
Drehbereich:	360 Grad
Korbtragkraft:	230 kg
Korbgröße:	2,40 x 0,91 m
Korbdrehung:	2x 80 Grad
Fahrzeuglänge:	11,12 m
Fahrzeugbreite:	2,43 m
Fahrzeughöhe:	3,00 m
Gesamtgewicht:	15600 kg

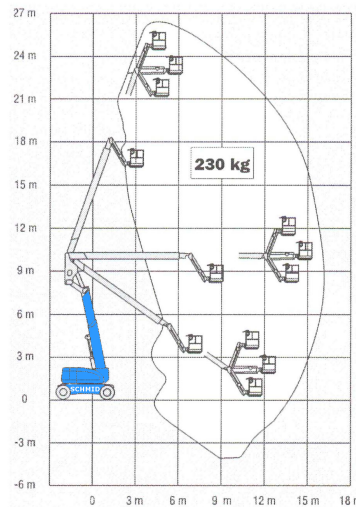

**Arbeitsbetrieb ohne Abstützung
in voller Höhe verfahrbar
Allradlenkung**

Miete ohne Bedienermann:

- Vermietung tageweise
- Als Miettag gilt der Arbeitstag (10 Std.): von 7.00 - 17.00 Uhr
- Mehrtagesmieten (Arbeitszeit max. 10 Std./Tag)
- An- und Abfahrt zählt zur Mietzeit
- Transport durch unsere Firma wird gesondert berechnet

Wir vermieten ausschließlich zu unseren Mietbedingungen!

02.07.2026

85778 Haimhausen Tel. 0 81 33 -10 97
Dachauer Straße 47 Fax 0 81 33-24 27

86899 Landsberg Tel. 0 81 91-9213 40
Robert-Bosch-Str. 8 Fax 0 81 91-9215 85

86156 Augsburg Tel. 0 821-2461 720
Holzweg 24 Fax 0 821-2461 730

www.schmid-hv.de info@schmid-hv.de

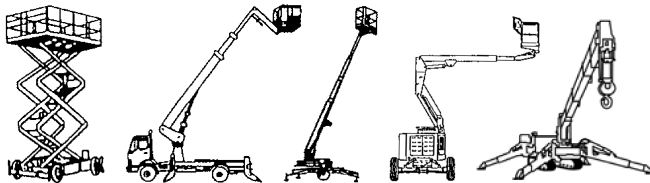

Teleskopbühne TK 279 D25 A

Dieselantrieb mit Allrad

Maße und Gewichte:

(Angaben sind ca. Maße)

Arbeitshöhe:	27,91 m
Korbbodenhöhe:	25,91 m
Max. Reichweite:	22,71 m
Drehbereich:	360 Grad
Korbtragkraft:	454 kg
Korbgröße:	2,44 x 0,91 m
Korbdrehung:	2x 80 Grad
Fahrzeuglänge:	12,37 m
Fahrzeugbreite:	2,49 m
Fahrzeughöhe:	2,80 m
Gesamtgewicht:	18326 kg

**Arbeitsbetrieb ohne Abstützung
in voller Höhe verfahrbar
mit Generator für Strom im Korb**

Miete ohne Bedienermann:

- Vermietung tageweise
- Als Miettag gilt der Arbeitstag (10 Std.): von 7.00 - 17.00 Uhr
- Mehrtagesmieten (Arbeitszeit max. 10 Std./Tag)
- An- und Abfahrt zählt zur Mietzeit
- Transport durch unsere Firma wird gesondert berechnet

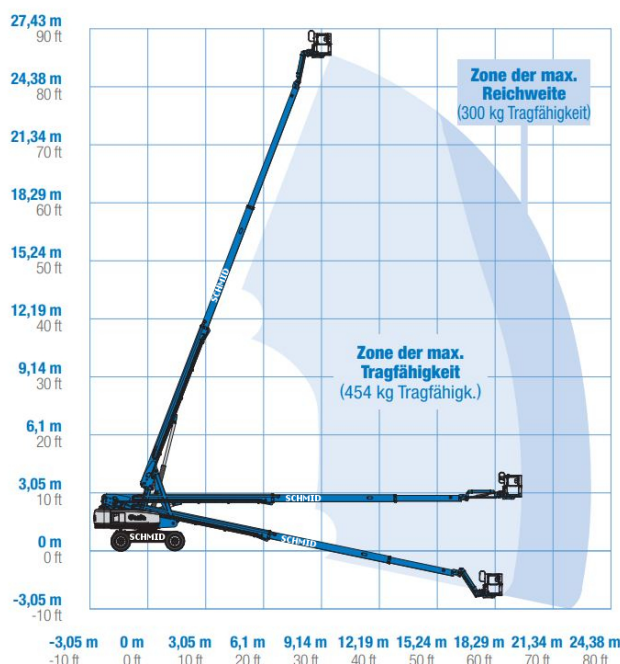

Wir vermieten ausschließlich zu unseren Mietbedingungen!

02.07.2026

85778 Haimhausen Tel. 0 81 33 -10 97
Dachauer Straße 47 Fax 0 81 33-24 27

86899 Landsberg Tel. 0 81 91-9213 40
Robert-Bosch-Str. 8 Fax 0 81 91-9215 85

86156 Augsburg Tel. 0 821-2461 720
Holzweg 24 Fax 0 821-2461 730

www.schmid-hv.de info@schmid-hv.de

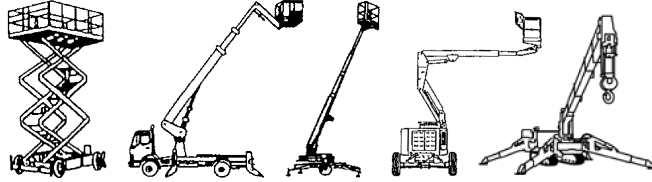

Teleskopbühne TK 282 D25 A

Dieselantrieb mit Allrad

Maße und Gewichte:

(Angaben sind ca. Maße)

Arbeitshöhe:	28,20 m
Korbbodenhöhe:	26,20 m
Max. Reichweite:	23,00 m
Drehbereich:	360 Grad
Korbtragkraft:	230 kg
Korbgröße:	2,44 x 0,91 m
Korbdrehung:	2x 85 Grad
Fahrzeuglänge:	12,19 m
Fahrzeugbreite:	2,49 m
Fahrzeughöhe:	3,05 m
Gesamtgewicht:	17000 kg

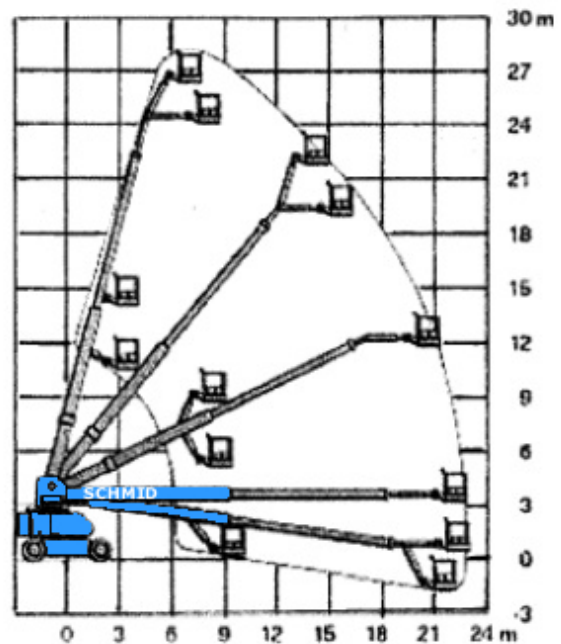

**Arbeitsbetrieb ohne Abstützung
in voller Höhe verfahrbar**

Miete ohne Bedienermann:

- Vermietung tageweise
- Als Miettag gilt der Arbeitstag (10 Std.): von 7.00 - 17.00 Uhr
- Mehrtagesmieten (Arbeitszeit max. 10 Std./Tag)
- An- und Abfahrt zählt zur Mietzeit
- Transport durch unsere Firma wird gesondert berechnet

Wir vermieten ausschließlich zu unseren Mietbedingungen!

02.07.2026

85778 Haimhausen Tel. 0 81 33 -10 97
Dachauer Straße 47 Fax 0 81 33-24 27

86899 Landsberg Tel. 0 81 91-9213 40
Robert-Bosch-Str. 8 Fax 0 81 91-9215 85

86156 Augsburg Tel. 0 821-2461 720
Holzweg 24 Fax 0 821-2461 730

www.schmid-hv.de info@schmid-hv.de

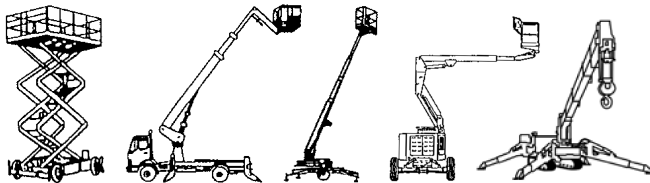

Teleskopbühne TK 303 E25 A

Elektroantrieb mit Allrad

Maße und Gewichte:

(Angaben sind ca. Maße)

Arbeitshöhe:	30,30 m
Korbbodenhöhe:	28,30 m
Max. Reichweite:	23,30 m
Drehbereich:	360 Grad
Korbtragkraft:	454 kg
Korbgröße:	2,44 x 0,90 m
Korbdrehung:	2x 90 Grad
Fahrzeuglänge:	12,25 m
Fahrzeugbreite:	2,50 m
Fahrzeughöhe:	2,89 m
Gesamtgewicht:	18900 kg

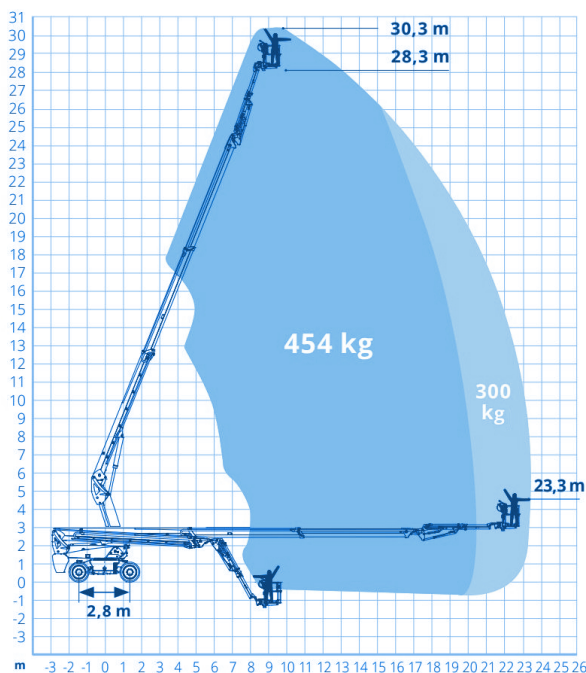

Allradlenkung

mark.freie Reifen

Korbarm 4m teleskopierbar
in voller Höhe verfahrbar

Miete ohne Bediener:

- Vermietung tageweise
- Als Miettag gilt der Arbeitstag (10 Std.): von 7.00 - 17.00 Uhr
- Mehrtagesmieten (Arbeitszeit max. 10 Std./Tag)
- An- und Abfahrt zählt zur Mietzeit
- Transport durch unsere Firma wird gesondert berechnet

Wir vermieten ausschließlich zu unseren Mietbedingungen!

02.07.2026

85778 Haimhausen Tel. 0 81 33 -10 97
Dachauer Straße 47 Fax 0 81 33-24 27

86899 Landsberg Tel. 0 81 91-9213 40
Robert-Bosch-Str. 8 Fax 0 81 91-9215 85

86156 Augsburg Tel. 0 821-2461 720
Holzweg 24 Fax 0 821-2461 730

www.schmid-hv.de info@schmid-hv.de

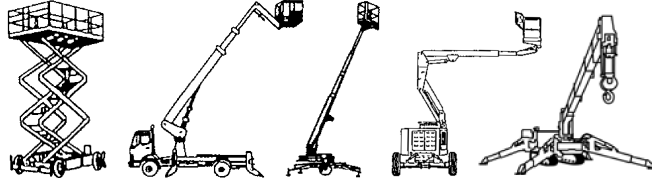

Gelenk-Teleskopbühne GTK 340 D38 A

Dieselantrieb mit Allrad

Maße und Gewichte:

(Angaben sind ca. Maße)

Arbeitshöhe:	34,00 m
Korbbodenhöhe:	32,00 m
Max. Reichweite:	19,25 m
Drehbereich:	360 Grad
Korbtragkraft:	450 kg
Korbgröße:	2,45 x 0,92 m
Korbdrehung:	2x 90 Grad
Fahrzeuglänge:	14,50 m
Fahrzeugbreite:	3,83 m
Fahrzeughöhe:	3,10 m
Gesamtgewicht:	19970 kg

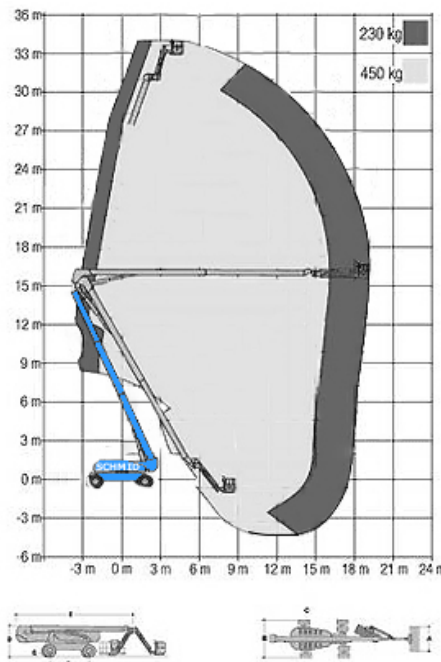

max. Reichweite auf 230kg beschränkt
Korbarm drehbar 75°/75°
Transport-/Rangierlänge 11,60m
Allradlenkung

Miete ohne Bedienermann:

- Vermietung tageweise
- Als Miettag gilt der Arbeitstag (10 Std.): von 7.00 - 17.00 Uhr
- Mehrtagesmieten (Arbeitszeit max. 10 Std./Tag)
- An- und Abfahrt zählt zur Mietzeit
- Transport durch unsere Firma wird gesondert berechnet

Wir vermieten ausschließlich zu unseren Mietbedingungen!

02.07.2026

85778 Haimhausen Tel. 0 81 33 -10 97
Dachauer Straße 47 Fax 0 81 33-24 27

86899 Landsberg Tel. 0 81 91-9213 40
Robert-Bosch-Str. 8 Fax 0 81 91-9215 85

86156 Augsburg Tel. 0 821-2461 720
Holzweg 24 Fax 0 821-2461 730

www.schmid-hv.de info@schmid-hv.de

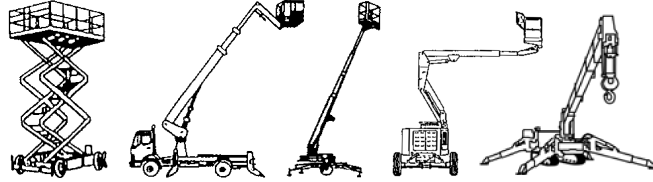

Gelenk-Teleskopbühne GTK 403 D38 A

Dieselantrieb mit Allrad

Maße und Gewichte:

(Angaben sind ca. Maße)

Arbeitshöhe:	40,30 m
Korbbodenhöhe:	38,30 m
Max. Reichweite:	19,25 m
Drehbereich:	360 Grad
Korbtragkraft:	450 kg
Korbgröße:	2,45 x 0,92 m
Korbdrehung:	2x 90 Grad
Fahrzeuglänge:	14,50 m
Fahrzeugbreite:	3,83 m
Fahrzeughöhe:	3,10 m
Gesamtgewicht:	19970 kg

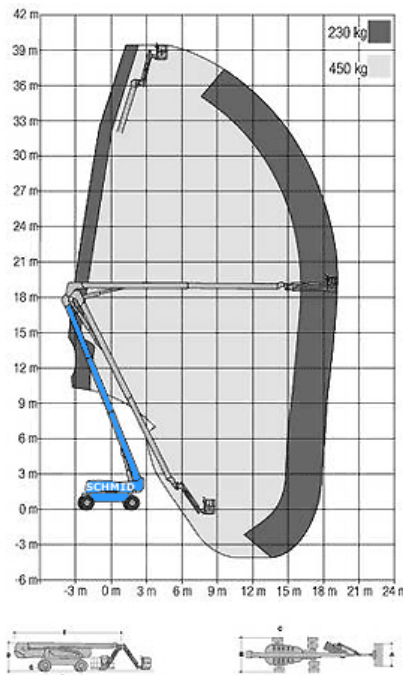

max. Reichweite auf 230kg beschränkt
Korbarm drehbar 75°/75°
Transport-/Rangierlänge 11,60m
Allradlenkung

Miete ohne Bedienermann:

- Vermietung tageweise
- Als Miettag gilt der Arbeitstag (10 Std.): von 7.00 - 17.00 Uhr
- Mehrtagesmieten (Arbeitszeit max. 10 Std./Tag)
- An- und Abfahrt zählt zur Mietzeit
- Transport durch unsere Firma wird gesondert berechnet

Wir vermieten ausschließlich zu unseren Mietbedingungen!

02.07.2026

85778 Haimhausen Tel. 0 81 33 -10 97
Dachauer Straße 47 Fax 0 81 33-24 27

86899 Landsberg Tel. 0 81 91-9213 40
Robert-Bosch-Str. 8 Fax 0 81 91-9215 85

86156 Augsburg Tel. 0 821-2461 720
Holzweg 24 Fax 0 821-2461 730

www.schmid-hv.de info@schmid-hv.de

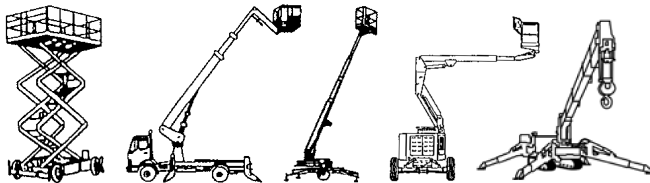

Anhängerkran AK 300-15 D23

Dieselantrieb

Maße und Gewichte:

(Angaben sind ca. Maße)

Hakenhöhe:	30,00 m
Tragkraft:	1.500 kg
Max. seitr. Arbeitsbereich:	25,00 m
Fahrzeuglänge:	9,10 m
Fahrzeugbreite:	2,30 m
Fahrzeughöhe:	2,60 m
Abstützung schmal:	2,30 m
Abstützung einseitig:	3,75 m
Abstützung breit:	5,40 m
Gesamtgewicht:	3500 kg
Stützlast:	150 kg

Führerscheinklasse: BE/3

Funkfernsteuerung

Aufstellautomatik

Mit Fahrtrieb

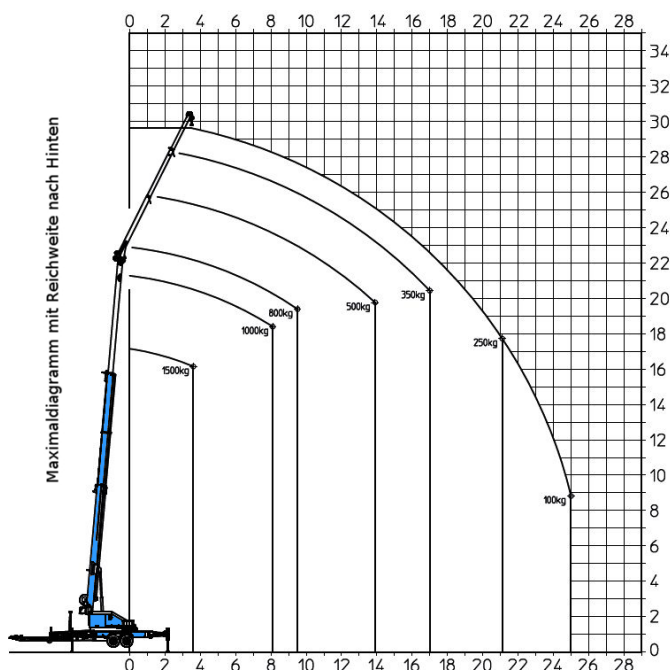

Miete ohne Bedienermann:

- ½ Tag (5 Std.): von 7.00 - 12.00 Uhr oder 13.00 - 18.00 Uhr
- 1 Tag (10 Std.): von 7.00 - 17.00 Uhr
- Mehrtagesmieten (Arbeitszeit max. 10 Std./Tag)
- An- und Abfahrt zählt zur Mietzeit
- Transport durch unsere Firma wird gesondert berechnet

Miete mit Bedienermann:

- Stundenweise (Mindestmietdauer 2 Std., zzgl. Transportzeit), bei mehr als 2 Std. wird jede weitere angefangene ½ Std. berechnet
- An- und Abfahrt zählt zur Mietzeit
- Treibstoff wird nach Verbrauch berechnet
- Haftungsbeschränkung und Rücknahmeprüfung sind bei Anmietung mit Bedienermann im Preis enthalten

Wir vermieten ausschließlich zu unseren Mietbedingungen!

02.07.2026

85778 Haimhausen Tel. 0 81 33 -10 97
Dachauer Straße 47 Fax 0 81 33-24 27

86899 Landsberg Tel. 0 81 91-9213 40
Robert-Bosch-Str. 8 Fax 0 81 91-9215 85

86156 Augsburg Tel. 0 821-2461 720
Holzweg 24 Fax 0 821-2461 730

www.schmid-hv.de info@schmid-hv.de

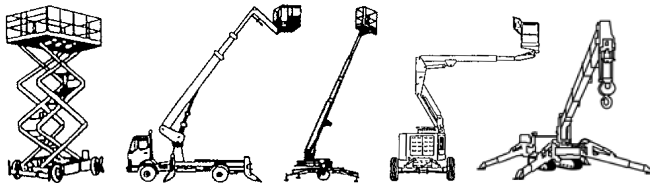

Anhängerkran AK 310-16 E23

Elektroantrieb (Batterie)

Maße und Gewichte:

(Angaben sind ca. Maße)

Hakenhöhe:	31,00 m
Tragkraft:	1.600 kg
Max. seitr. Arbeitsbereich:	22,00 m
Fahrzeuglänge:	9,43 m
Fahrzeugbreite:	2,29 m
Fahrzeughöhe:	2,65 m
Abstützung schmal:	3,60 m
Abstützung einseitig:	4,30 m
Abstützung breit:	5,04 m
Gesamtgewicht:	3500 kg
Stützlast:	150 kg

Führerscheinklasse: BE/3

Funkfernsteuerung

Aufstellautomatik

Mit Fahrtrieb

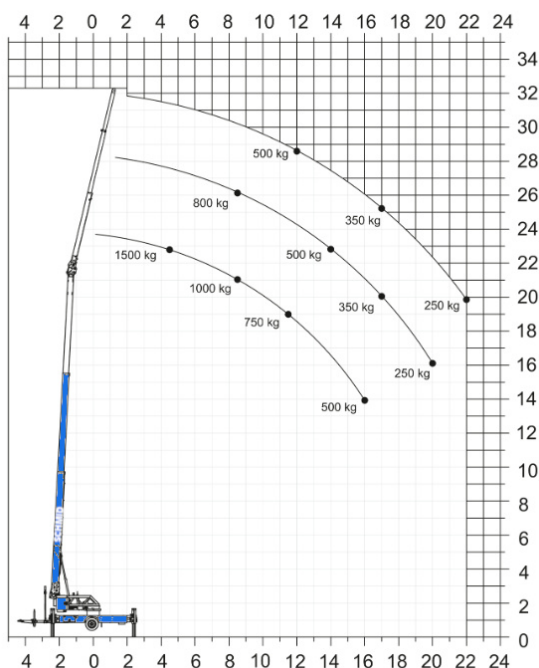

Miete ohne Bediennmann:

- ½ Tag (5 Std.): von 7.00 - 12.00 Uhr oder 13.00 - 18.00 Uhr
- 1 Tag (10 Std.): von 7.00 - 17.00 Uhr
- Mehrtagesmieten (Arbeitszeit max. 10 Std./Tag)
- An- und Abfahrt zählt zur Mietzeit
- Transport durch unsere Firma wird gesondert berechnet

Miete mit Bediennmann:

- Stundenweise (Mindestmietdauer 2 Std., zzgl. Transportzeit), bei mehr als 2 Std. wird jede weitere angefangene ½ Std. berechnet
- An- und Abfahrt zählt zur Mietzeit
- Treibstoff wird nach Verbrauch berechnet
- Haftungsbeschränkung und Rücknahmekontrolle sind bei Anmietung mit Bediennmann im Preis enthalten

Wir vermieten ausschließlich zu unseren Mietbedingungen!

02.07.2026

85778 Haimhausen Tel. 0 81 33 -10 97
Dachauer Straße 47 Fax 0 81 33-24 27

86899 Landsberg Tel. 0 81 91-9213 40
Robert-Bosch-Str. 8 Fax 0 81 91-9215 85

86156 Augsburg Tel. 0 821-2461 720
Holzweg 24 Fax 0 821-2461 730

www.schmid-hv.de info@schmid-hv.de

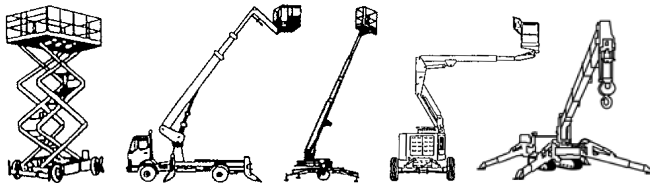

Anhängerkran AK 360-24 E23

Elektroantrieb (Batterie)

Maße und Gewichte:

(Angaben sind ca. Maße)

Hakenhöhe:	36,00 m
Tragkraft:	2.400 kg
Max. seütl. Arbeitsbereich:	27,30 m
Fahrzeuglänge:	9,20 m
Fahrzeugbreite:	2,30 m
Fahrzeughöhe:	2,90 m
Abstützung schmal:	2,40 m
Abstützung einseitig:	4,40 m
Abstützung breit:	6,70 m
Gesamtgewicht:	3500 kg
Stützlast:	150 kg

Maximal-Diagramm mit Reichweite nach hinten

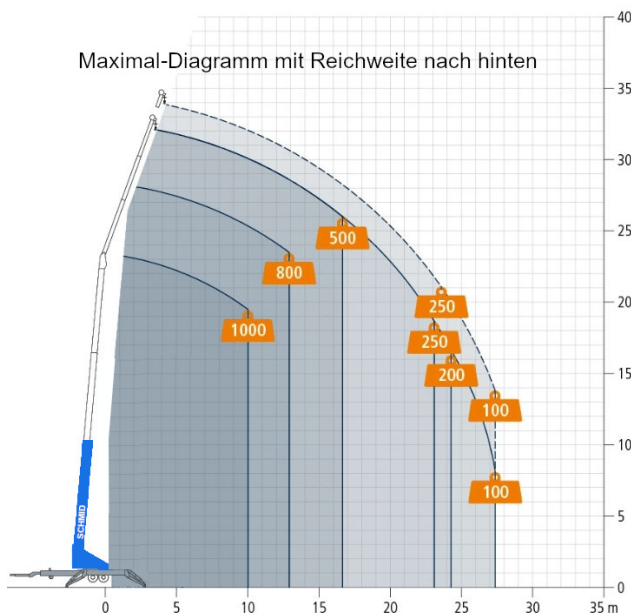

Führerscheinklasse: BE/3

Funkfernsteuerung

Aufstellautomatik

Mit Fahrtrieb

Miete ohne Bediennann:

- ½ Tag (5 Std.): von 7.00 - 12.00 Uhr oder 13.00 - 18.00 Uhr
- 1 Tag (10 Std.): von 7.00 - 17.00 Uhr
- Mehrtagesmieten (Arbeitszeit max. 10 Std./Tag)
- An- und Abfahrt zählt zur Mietzeit
- Transport durch unsere Firma wird gesondert berechnet

Miete mit Bediennann:

- Stundenweise (Mindestmietdauer 2 Std., zzgl. Transportzeit), bei mehr als 2 Std. wird jede weitere angefangene ½ Std. berechnet
- An- und Abfahrt zählt zur Mietzeit
- Treibstoff wird nach Verbrauch berechnet
- Haftungsbeschränkung und Rücknahmekontrolle sind bei Anmietung mit Bediennann im Preis enthalten

Wir vermieten ausschließlich zu unseren Mietbedingungen!

02.07.2026

85778 Haimhausen Tel. 0 81 33 -10 97
Dachauer Straße 47 Fax 0 81 33-24 27

86899 Landsberg Tel. 0 81 91-9213 40
Robert-Bosch-Str. 8 Fax 0 81 91-9215 85

86156 Augsburg Tel. 0 821-2461 720
Holzweg 24 Fax 0 821-2461 730

www.schmid-hv.de info@schmid-hv.de

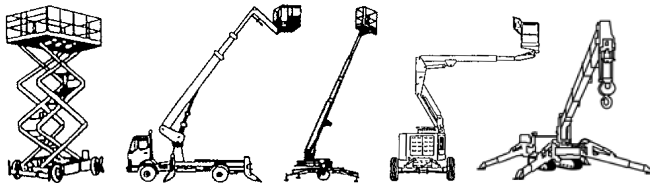

Minikran MK 087-28 DE08

Diesel- und Elektroantrieb 400V/16A

Maße und Gewichte:

(Angaben sind ca. Maße)

Hakenhöhe:	8,70 m
Tragkraft:	2.820 kg
Max. seitr. Arbeitsbereich:	8,20 m
Fahrzeuglänge:	2,72 m
Fahrzeugbreite:	0,75 m
Fahrzeughöhe:	1,44 m
Abstützung schmal:	3,81 m
Abstützung einseitig:	0,00 m
Abstützung breit:	4,53 m
Gesamtgewicht:	1900 kg

Fernsteuerung (kabelgebunden) erhältlich

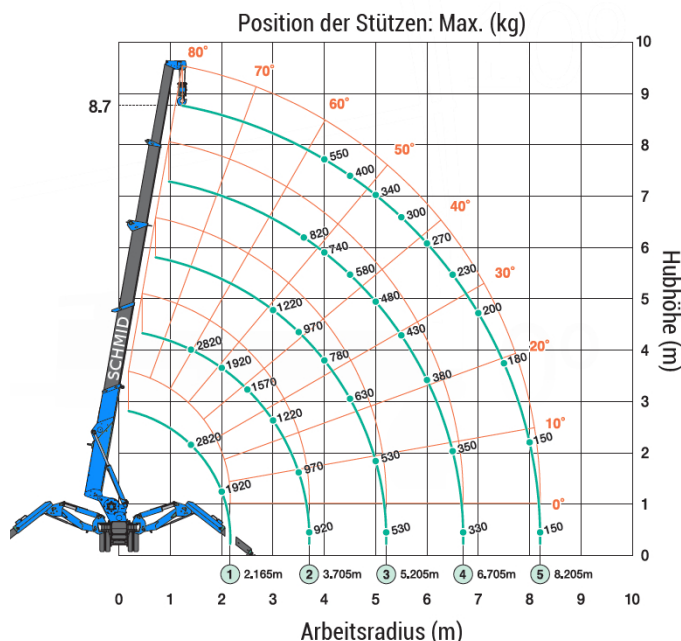

Miete ohne Bedienermann:

- ½ Tag (5 Std.): von 7.00 - 12.00 Uhr oder 13.00 - 18.00 Uhr
- 1 Tag (10 Std.): von 7.00 - 17.00 Uhr
- Mehrtagesmieten (Arbeitszeit max. 10 Std./Tag)
- An- und Abfahrt zählt zur Mietzeit
- Transport durch unsere Firma wird gesondert berechnet

Miete mit Bedienermann:

- Stundenweise (Mindestmietdauer 2 Std., zzgl. Transportzeit), bei mehr als 2 Std. wird jede weitere angefangene ½ Std. berechnet
- An- und Abfahrt zählt zur Mietzeit
- Treibstoff wird nach Verbrauch berechnet
- Haftungsbeschränkung und Rücknahmekontrolle sind bei Anmietung mit Bedienermann im Preis entfallen

Wir vermieten ausschließlich zu unseren Mietbedingungen!

02.07.2026

85778 Haimhausen Tel. 0 81 33 -10 97
Dachauer Straße 47 Fax 0 81 33-24 27

86899 Landsberg Tel. 0 81 91-9213 40
Robert-Bosch-Str. 8 Fax 0 81 91-9215 85

86156 Augsburg Tel. 0 821-2461 720
Holzweg 24 Fax 0 821-2461 730

www.schmid-hv.de info@schmid-hv.de

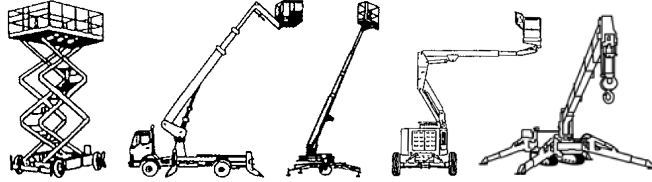

Minikran MK 160-29 E08

Batterie- und Elektroantrieb 230V/16A

Maße und Gewichte:

(Angaben sind ca. Maße)

Hakenhöhe:	16,00 m
Tragkraft:	2.950 kg
Max. seütl. Arbeitsbereich:	14,50 m
Fahrzeuglänge:	2,70 m
Fahrzeugbreite:	0,77 m
Fahrzeughöhe:	1,98 m
Abstützung schmal:	1,20 m
Abstützung einseitig:	3,02 m
Abstützung breit:	4,40 m
Gesamtgewicht:	2800 kg

Fly-Jib max. 750 kg
Funkfernsteuerung
Abrüstbar auf 2100kg Gesamtgewicht
Abstützung voll variabel

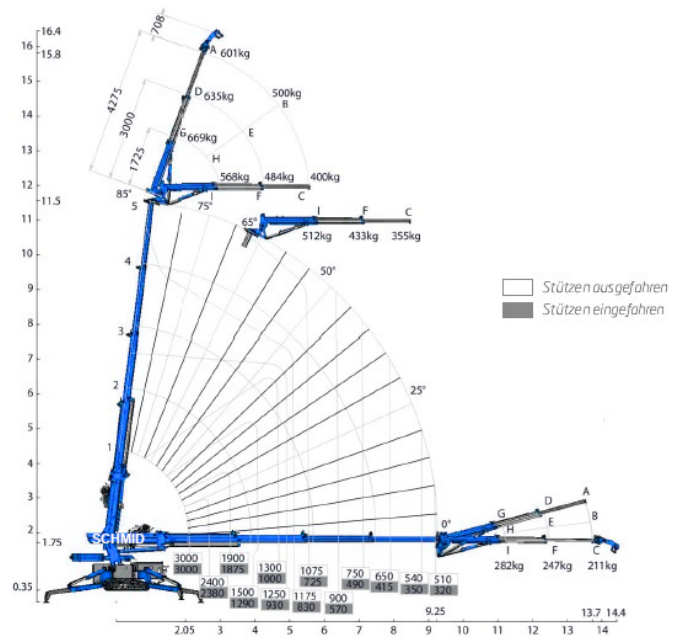

Miete ohne Bediennann:

- ½ Tag (5 Std.): von 7.00 - 12.00 Uhr oder 13.00 - 18.00 Uhr
- 1 Tag (10 Std.): von 7.00 - 17.00 Uhr
- Mehrtagesmieten (Arbeitszeit max. 10 Std./Tag)
- An- und Abfahrt zählt zur Mietzeit
- Transport durch unsere Firma wird gesondert berechnet

Miete mit Bediennann:

- Stundenweise (Mindestmietdauer 2 Std., zzgl. Transportzeit), bei mehr als 2 Std. wird jede weitere angefangene ½ Std. berechnet
- An- und Abfahrt zählt zur Mietzeit
- Treibstoff wird nach Verbrauch berechnet
- Haftungsbeschränkung und Rücknahmeontrolle sind bei Anmietung mit Bediennann im Preis entfallen

Wir vermieten ausschließlich zu unseren Mietbedingungen!

02.07.2026

85778 Haimhausen Tel. 0 81 33 -10 97
Dachauer Straße 47 Fax 0 81 33-24 27

86899 Landsberg Tel. 0 81 91-9213 40
Robert-Bosch-Str. 8 Fax 0 81 91-9215 85

86156 Augsburg Tel. 0 821-2461 720
Holzweg 24 Fax 0 821-2461 730

www.schmid-hv.de info@schmid-hv.de

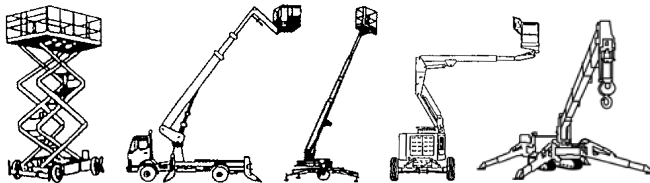

Minikran MK 220-40 DE08

Diesel- und Elektroantrieb 400V/32A

Maße und Gewichte:

(Angaben sind ca. Maße)

Hakenhöhe:	22,00 m
Tragkraft:	3.990 kg
Max. seitl. Arbeitsbereich:	19,80 m
Fahrzeuglänge:	3,84 m
Fahrzeugbreite:	0,82 m
Fahrzeughöhe:	1,98 m
Abstützung schmal:	1,20 m
Abstützung einseitig:	3,29 m
Abstützung breit:	4,58 m
Gesamtgewicht:	4900 kg

Fly-Jib max. 1100kg
Funkfernsteuerung
Abrüstbar auf 3400kg Gewicht
Gewicht Jib ca. 300kg
Abstützung voll variabel

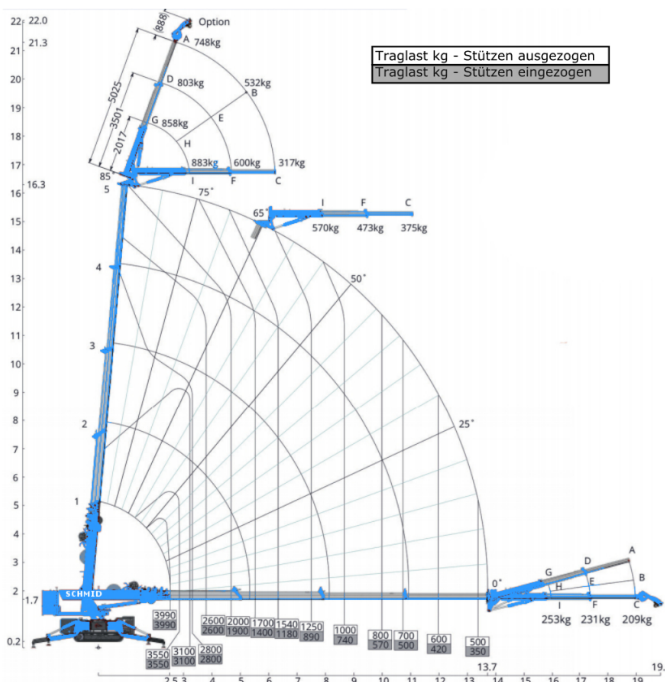

Miete ohne Bedienermann:

- ½ Tag (5 Std.): von 7.00 - 12.00 Uhr oder 13.00 - 18.00 Uhr
- 1 Tag (10 Std.): von 7.00 - 17.00 Uhr
- Mehrtagesmieten (Arbeitszeit max. 10 Std./Tag)
- An- und Abfahrt zählt zur Mietzeit
- Transport durch unsere Firma wird gesondert berechnet

Miete mit Bedienermann:

- Stundenweise (Mindestmietdauer 2 Std., zzgl. Transportzeit), bei mehr als 2 Std. wird jede weitere angefangene ½ Std. berechnet
- An- und Abfahrt zählt zur Mietzeit
- Treibstoff wird nach Verbrauch berechnet
- Haftungsbeschränkung und Rücknahmekontrolle sind bei Anmietung mit Bedienermann im Preis enthalten

Wir vermieten ausschließlich zu unseren Mietbedingungen!

02.07.2026

85778 Haimhausen Tel. 0 81 33 -10 97
Dachauer Straße 47 Fax 0 81 33-24 27

86899 Landsberg Tel. 0 81 91-9213 40
Robert-Bosch-Str. 8 Fax 0 81 91-9215 85

86156 Augsburg Tel. 0 821-2461 720
Holzweg 24 Fax 0 821-2461 730

www.schmid-hv.de info@schmid-hv.de

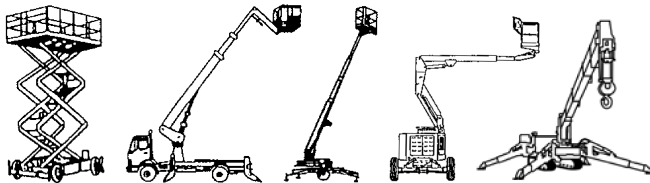

Minikran MK 220-90 E12

Batterie- und Elektroantrieb 230V/400V

Maße und Gewichte:

(Angaben sind ca. Maße)

Hakenhöhe:	22,00 m
Tragkraft:	9.000 kg
Max. seitr. Arbeitsbereich:	19,80 m
Fahrzeuglänge:	4,18 m
Fahrzeugbreite:	1,20 m
Fahrzeughöhe:	2,05 m
Abstützung schmal:	1,30 m
Abstützung einseitig:	3,29 m
Abstützung breit:	5,20 m
Gesamtgewicht:	8700 kg

Funkfernsteuerung
Abstützung voll variabel
Bodendruck 0,79kg/cm²
Pick & Carry 3000 kg
Fly-Jib max. 2700 kg

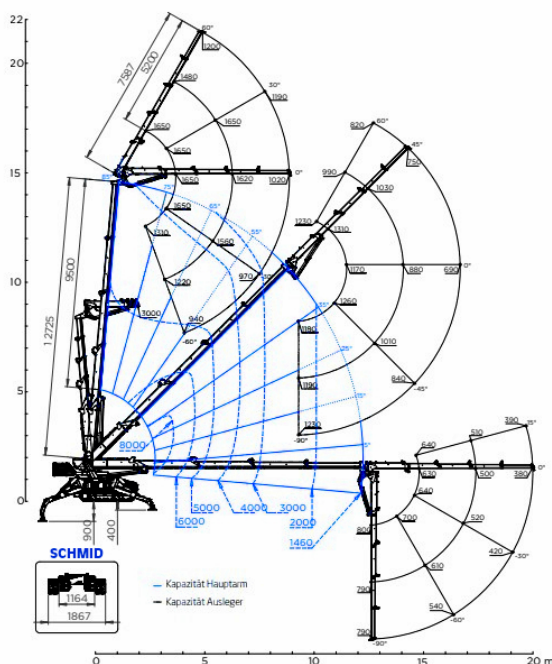

Miete ohne Bedienermann:

- ½ Tag (5 Std.): von 7.00 - 12.00 Uhr oder 13.00 - 18.00 Uhr
- 1 Tag (10 Std.): von 7.00 - 17.00 Uhr
- Mehrtagesmieten (Arbeitszeit max. 10 Std./Tag)
- An- und Abfahrt zählt zur Mietzeit
- Transport durch unsere Firma wird gesondert berechnet

Miete mit Bedienermann:

- Stundenweise (Mindestmietdauer 2 Std., zzgl. Transportzeit), bei mehr als 2 Std. wird jede weitere angefangene ½ Std. berechnet
- An- und Abfahrt zählt zur Mietzeit
- Treibstoff wird nach Verbrauch berechnet
- Haftungsbeschränkung und Rücknahmekontrolle sind bei Anmietung mit Bedienermann im Preis enthalten

Wir vermieten ausschließlich zu unseren Mietbedingungen!

02.07.2026

85778 Haimhausen Tel. 0 81 33 -10 97
Dachauer Straße 47 Fax 0 81 33-24 27

86899 Landsberg Tel. 0 81 91-9213 40
Robert-Bosch-Str. 8 Fax 0 81 91-9215 85

86156 Augsburg Tel. 0 821-2461 720
Holzweg 24 Fax 0 821-2461 730

www.schmid-hv.de info@schmid-hv.de

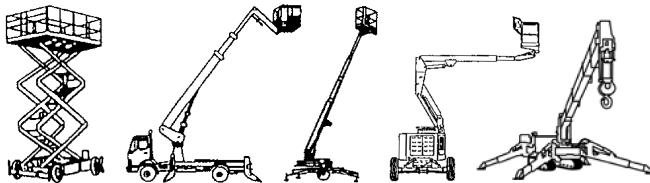

Glassauger GL 450-K

Elektroantrieb (Batterie)

Maße und Gewichte:

(Angaben sind ca. Maße)

Max. Tragkraft (4 Sauger): 300 kg

Eigengewicht: 80 kg

Min. Scheibengröße: 0,35 x 1,40 m

Tiefe Glassauger: 0,25 m

Max. Tragkraft (erweitert): 450 kg

Eigengewicht: 90 kg

Max. Scheibengröße: 1,50 x 5,00 m

Tiefe Glassauger: 0,25 m

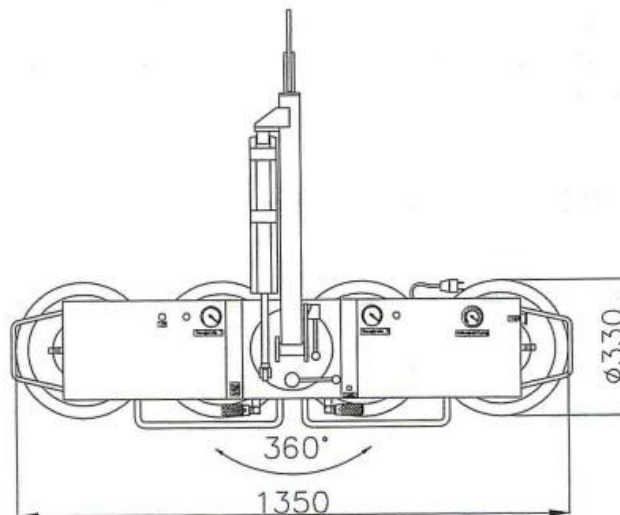

Miete ohne Bediener:

- ½ Tag (5 Std.): von 7.00 - 12.00 Uhr oder 13.00 - 18.00 Uhr
- 1 Tag (10 Std.): von 7.00 - 17.00 Uhr
- Mehrtagemieten (Arbeitszeit max. 10 Std./Tag)
- An- und Abfahrt zählt zur Mietzeit
- Transport durch unsere Firma wird gesondert berechnet

Miete mit Bediener:

- Stundenweise (Mindestmietdauer 2 Std., zzgl. Transportzeit), bei mehr als 2 Std. wird jede weitere angefangene ½ Std. berechnet
- An- und Abfahrt zählt zur Mietzeit
- Treibstoff wird nach Verbrauch berechnet
- Haftungsbeschränkung und Rücknahmeprüfung sind bei Anmietung mit Bediener im Preis enthalten

Wir vermieten ausschließlich zu unseren Mietbedingungen!

02.07.2026

85778 Haimhausen Tel. 0 81 33 -10 97
Dachauer Straße 47 Fax 0 81 33-24 27

86899 Landsberg Tel. 0 81 91-9213 40
Robert-Bosch-Str. 8 Fax 0 81 91-9215 85

86156 Augsburg Tel. 0 821-2461 720
Holzweg 24 Fax 0 821-2461 730

www.schmid-hv.de info@schmid-hv.de

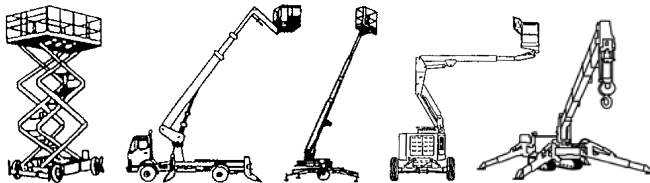

Glassauger GL 600

Elektroantrieb (Batterie)

Maße und Gewichte:

(Angaben sind ca. Maße)

Max. Tragkraft (4 Sauger): 300 kg

Eigengewicht: 60 kg

Min. Scheibengröße: 0,75 x 0,85 m

Tiefe Glassauger: 0,25 m

Max. Tragkraft (erweitert): 600 kg

Eigengewicht: 75 kg

Tiefe Glassauger: 0,25 m

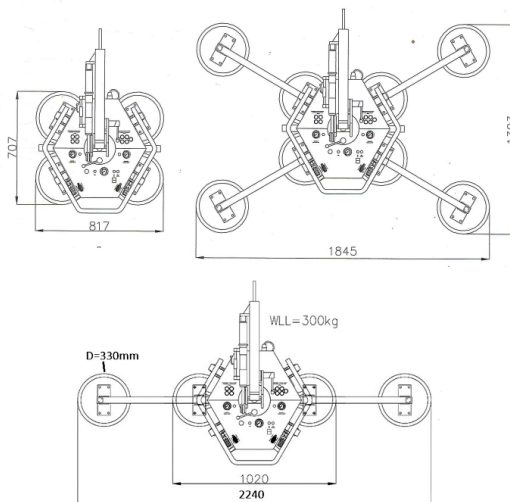

Miete ohne Bediener:

- ½ Tag (5 Std.): von 7.00 - 12.00 Uhr oder 13.00 - 18.00 Uhr
- 1 Tag (10 Std.): von 7.00 - 17.00 Uhr
- Mehrtagesmieten (Arbeitszeit max. 10 Std./Tag)
- An- und Abfahrt zählt zur Mietzeit
- Transport durch unsere Firma wird gesondert berechnet

Miete mit Bediener:

- Stundenweise (Mindestmietdauer 2 Std., zzgl. Transportzeit), bei mehr als 2 Std. wird jede weitere angefangene ½ Std. berechnet
- An- und Abfahrt zählt zur Mietzeit
- Treibstoff wird nach Verbrauch berechnet
- Haftungsbeschränkung und Rücknahmekontrolle sind bei Anmietung mit Bediener im Preis enthalten

Wir vermieten ausschließlich zu unseren Mietbedingungen!

02.07.2026

85778 Haimhausen Tel. 0 81 33 -10 97
Dachauer Straße 47 Fax 0 81 33-24 27

86899 Landsberg Tel. 0 81 91-9213 40
Robert-Bosch-Str. 8 Fax 0 81 91-9215 85

86156 Augsburg Tel. 0 821-2461 720
Holzweg 24 Fax 0 821-2461 730

www.schmid-hv.de info@schmid-hv.de

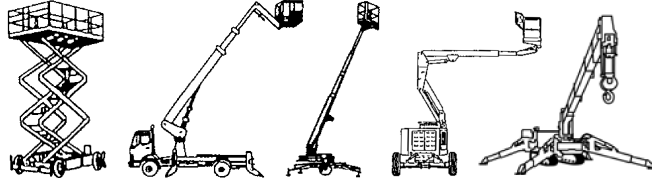

Teleskopstapler HL 308 E13 A

Elektroantrieb mit Allrad

Maße und Gewichte:

(Angaben sind ca. Maße)

Hubhöhe:	3,10 m
Tragkraft:	800 kg
Max. seittl. Arbeitsbereich:	1,10 m
Fahrzeuglänge:	3,82 m
Fahrzeugbreite:	1,26 m
Fahrzeughöhe:	2,31 m
Gesamtgewicht:	2310 kg

Schaufel und Gabel erhältlich
Gabellänge 1,20m
Rasenreifen

Miete ohne Bedienermann:

- 1 Tag (10 Std.): von 7.00 - 17.00 Uhr
- Mehrtagesmieten (Arbeitszeit max. 10 Std./Tag)
- An- und Abfahrt zählt zur Mietzeit
- Transport durch unsere Firma wird gesondert berechnet

Wir vermieten ausschließlich zu unseren Mietbedingungen!

02.07.2026

85778 Haimhausen Tel. 0 81 33 -10 97
Dachauer Straße 47 Fax 0 81 33-24 27

86899 Landsberg Tel. 0 81 91-9213 40
Robert-Bosch-Str. 8 Fax 0 81 91-9215 85

86156 Augsburg Tel. 0 821-2461 720
Holzweg 24 Fax 0 821-2461 730

www.schmid-hv.de info@schmid-hv.de

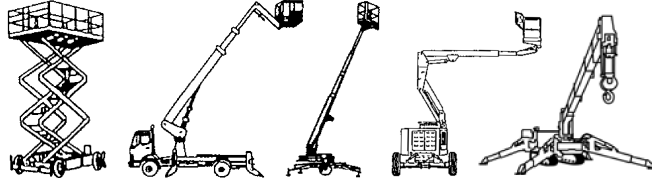

Frontstapler FS4518 E11

Elektroantrieb

Maße und Gewichte:

(Angaben sind ca. Maße)

Hubhöhe:	4,50 m
Tragkraft:	1.800 kg
Max. seitr. Arbeitsbereich:	0,00 m
Fahrzeuglänge:	2,02 m
Fahrzeugbreite:	1,10 m
Fahrzeughöhe:	2,05 m
Gesamtgewicht:	3250 kg

Gabellänge wählbar
Seitenschieber

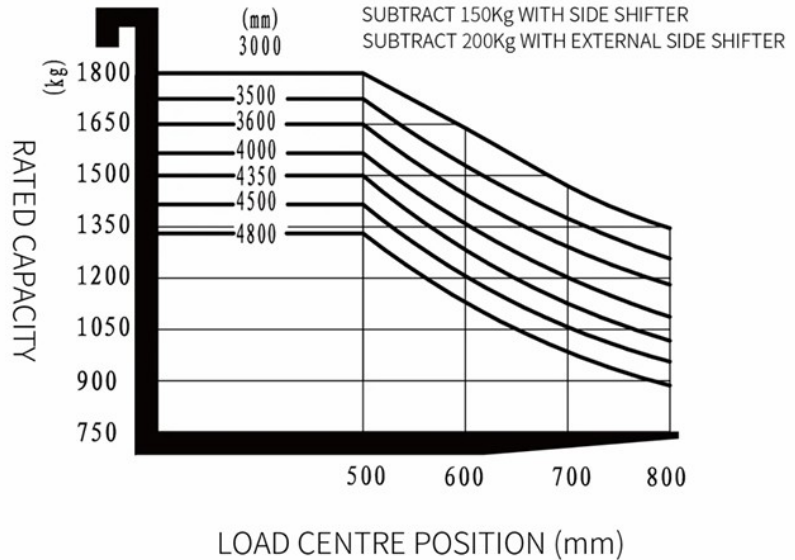

Miete ohne Bediener:

- 1 Tag (10 Std.): von 7.00 - 17.00 Uhr
- Mehrtagesmieten (Arbeitszeit max. 10 Std./Tag)
- An- und Abfahrt zählt zur Mietzeit
- Transport durch unsere Firma wird gesondert berechnet

Wir vermieten ausschließlich zu unseren Mietbedingungen!

02.07.2026

85778 Haimhausen Tel. 0 81 33 -10 97
Dachauer Straße 47 Fax 0 81 33-24 27

86899 Landsberg Tel. 0 81 91-9213 40
Robert-Bosch-Str. 8 Fax 0 81 91-9215 85

86156 Augsburg Tel. 0 821-2461 720
Holzweg 24 Fax 0 821-2461 730

www.schmid-hv.de info@schmid-hv.de

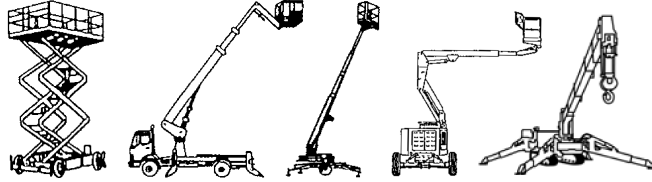

Frontstapler FS4825 E12

Elektroantrieb

Maße und Gewichte:

(Angaben sind ca. Maße)

Hubhöhe:	4,80 m
Tragkraft:	2.500 kg
Max. seitr. Arbeitsbereich:	0,00 m
Fahrzeu glänge:	2,53 m
Fahrzeu breite:	1,21 m
Fahrzeu höhe:	2,25 m
Gesamtgewicht:	4420 kg

Gabellänge wählbar
Seitenschieber

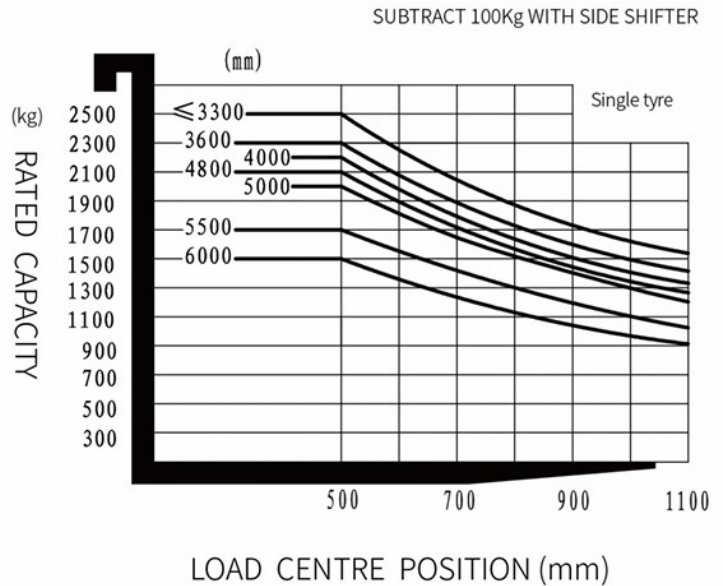

Miete ohne Bediener:

- 1 Tag (10 Std.): von 7.00 - 17.00 Uhr
- Mehrtagemieten (Arbeitszeit max. 10 Std./Tag)
- An- und Abfahrt zählt zur Mietzeit
- Transport durch unsere Firma wird gesondert berechnet

Wir vermieten ausschließlich zu unseren Mietbedingungen!

02.07.2026

85778 Haimhausen Tel. 0 81 33 -10 97
Dachauer Straße 47 Fax 0 81 33-24 27

86899 Landsberg Tel. 0 81 91-9213 40
Robert-Bosch-Str. 8 Fax 0 81 91-9215 85

86156 Augsburg Tel. 0 821-2461 720
Holzweg 24 Fax 0 821-2461 730

www.schmid-hv.de info@schmid-hv.de

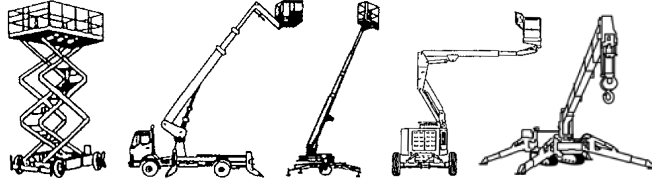

Frontstapler FS5535 E12

Elektroantrieb

Maße und Gewichte:

(Angaben sind ca. Maße)

Hubhöhe:	5,50 m
Tragkraft:	3.500 kg
Max. seitr. Arbeitsbereich:	0,00 m
Fahrzeuglänge:	2,62 m
Fahrzeugbreite:	1,21 m
Fahrzeughöhe:	2,58 m
Gesamtgewicht:	5120 kg

Gabellänge 2,4m
kurze Gabeln möglich
Seitenschieber

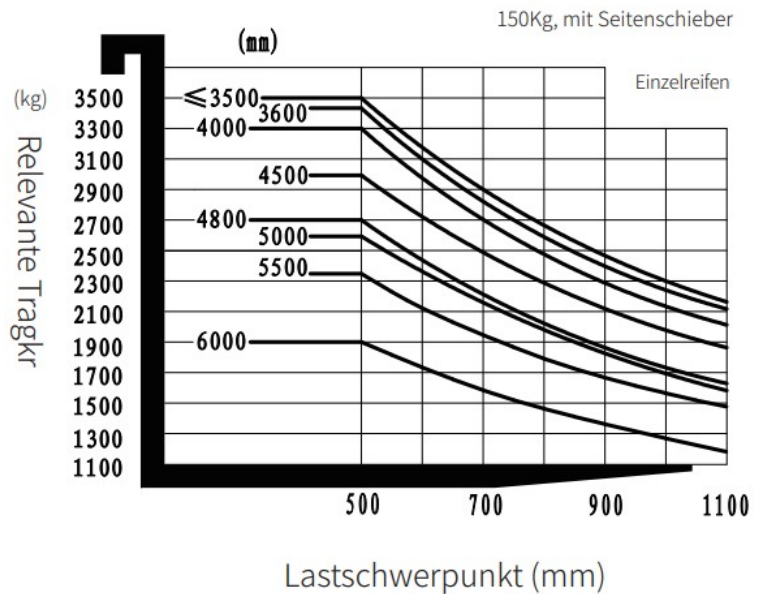

Miete ohne Bedienermann:

- 1 Tag (10 Std.): von 7.00 - 17.00 Uhr
- Mehrtagesmieten (Arbeitszeit max. 10 Std./Tag)
- An- und Abfahrt zählt zur Mietzeit
- Transport durch unsere Firma wird gesondert berechnet

Wir vermieten ausschließlich zu unseren Mietbedingungen!

02.07.2026

85778 Haimhausen Tel. 0 81 33 -10 97
Dachauer Straße 47 Fax 0 81 33-24 27

86899 Landsberg Tel. 0 81 91-9213 40
Robert-Bosch-Str. 8 Fax 0 81 91-9215 85

86156 Augsburg Tel. 0 821-2461 720
Holzweg 24 Fax 0 821-2461 730

www.schmid-hv.de info@schmid-hv.de

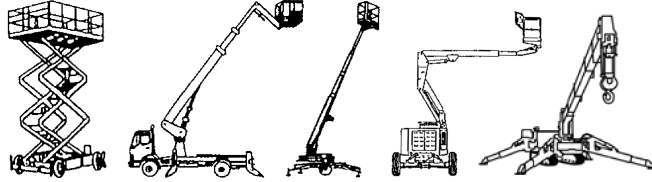

Teleskopstapler TS 626 E19 A

Elektroantrieb mit Allrad

Maße und Gewichte:

(Angaben sind ca. Maße)

Hubhöhe:	5,79 m
Tragkraft:	2.600 kg
Max. seitr. Arbeitsbereich:	3,20 m
Fahrzeuglänge:	4,19 m
Fahrzeugbreite:	1,89 m
Fahrzeughöhe:	1,93 m
Gesamtgewicht:	5040 kg

Gabellänge 1,20m

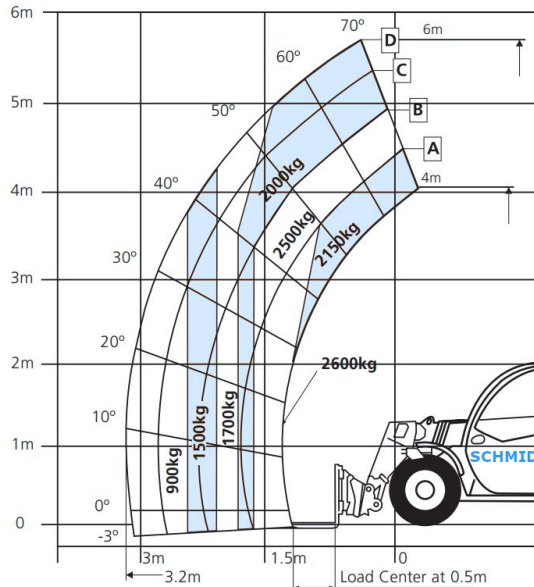

Miete ohne Bedienungsmann:

- 1 Tag (10 Std.): von 7.00 - 17.00 Uhr
- Mehrtagemieten (Arbeitszeit max. 10 Std./Tag)
- An- und Abfahrt zählt zur Mietzeit
- Transport durch unsere Firma wird gesondert berechnet

Wir vermieten ausschließlich zu unseren Mietbedingungen!

02.07.2026

85778 Haimhausen Tel. 0 81 33 -10 97
Dachauer Straße 47 Fax 0 81 33-24 27

86899 Landsberg Tel. 0 81 91-9213 40
Robert-Bosch-Str. 8 Fax 0 81 91-9215 85

86156 Augsburg Tel. 0 821-2461 720
Holzweg 24 Fax 0 821-2461 730

www.schmid-hv.de info@schmid-hv.de

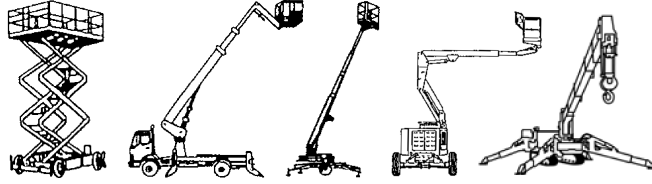

Teleskopstapler TS 625 D18 A

Dieselantrieb mit Allrad

Maße und Gewichte:

(Angaben sind ca. Maße)

Hubhöhe:	5,85 m
Tragkraft:	2.500 kg
Max. seidl. Arbeitsbereich:	3,40 m
Fahrzeuglänge:	3,90 m
Fahrzeugbreite:	1,82 m
Fahrzeughöhe:	1,92 m
Gesamtgewicht:	4710 kg

Gabellänge 1,20m

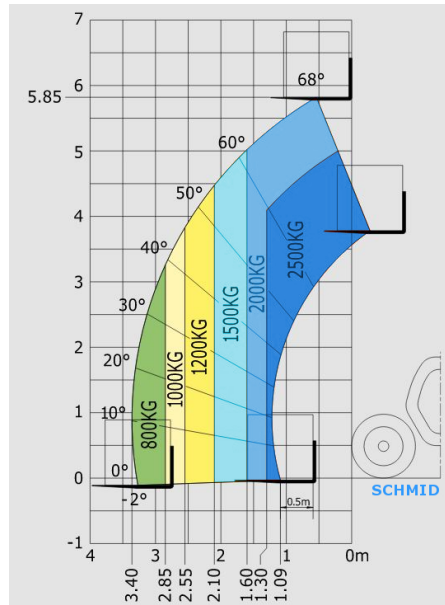

Miete ohne Bedienungsmann:

- 1 Tag (10 Std.): von 7.00 - 17.00 Uhr
- Mehrtagesmieten (Arbeitszeit max. 10 Std./Tag)
- An- und Abfahrt zählt zur Mietzeit
- Transport durch unsere Firma wird gesondert berechnet

Wir vermieten ausschließlich zu unseren Mietbedingungen!

02.07.2026

85778 Haimhausen Tel. 0 81 33 -10 97
Dachauer Straße 47 Fax 0 81 33-24 27

86899 Landsberg Tel. 0 81 91-9213 40
Robert-Bosch-Str. 8 Fax 0 81 91-9215 85

86156 Augsburg Tel. 0 821-2461 720
Holzweg 24 Fax 0 821-2461 730

www.schmid-hv.de info@schmid-hv.de

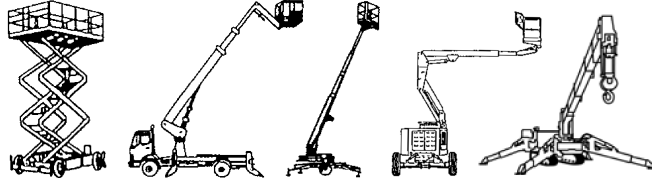

Frontstapler FS630 E12

Elektroantrieb

Maße und Gewichte:

(Angaben sind ca. Maße)

Hubhöhe:	6,00 m
Tragkraft:	3.000 kg
Max. seitr. Arbeitsbereich:	0,00 m
Fahrzeuglänge:	2,54 m
Fahrzeugbreite:	1,21 m
Fahrzeughöhe:	2,81 m
Gesamtgewicht:	4280 kg

Gabellänge 2,0m
kurze Gabeln möglich

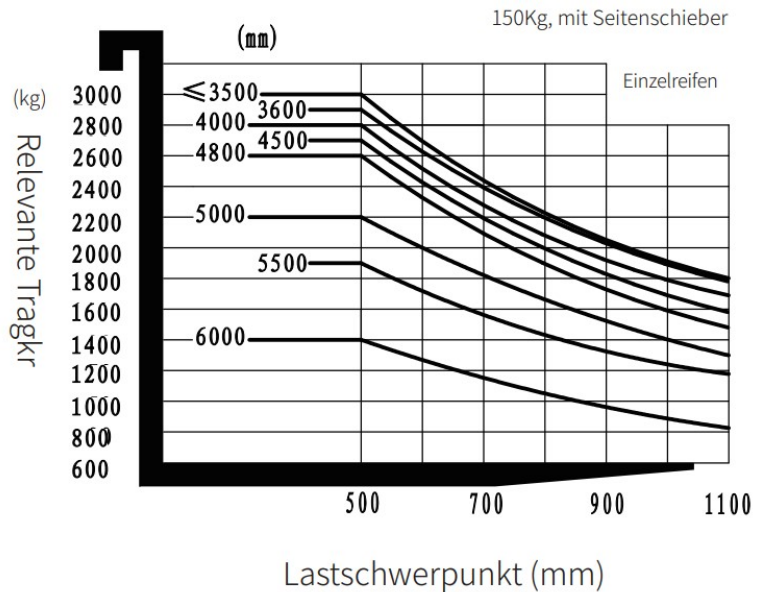

Miete ohne Bedienermann:

- 1 Tag (10 Std.): von 7.00 - 17.00 Uhr
- Mehrtagesmieten (Arbeitszeit max. 10 Std./Tag)
- An- und Abfahrt zählt zur Mietzeit
- Transport durch unsere Firma wird gesondert berechnet

Wir vermieten ausschließlich zu unseren Mietbedingungen!

02.07.2026

85778 Haimhausen Tel. 0 81 33 -10 97
Dachauer Straße 47 Fax 0 81 33-24 27

86899 Landsberg Tel. 0 81 91-9213 40
Robert-Bosch-Str. 8 Fax 0 81 91-9215 85

86156 Augsburg Tel. 0 821-2461 720
Holzweg 24 Fax 0 821-2461 730

www.schmid-hv.de info@schmid-hv.de

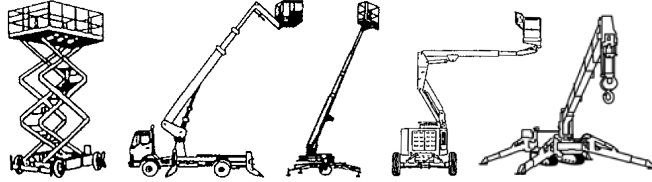

Hochhubwagen HW4016 E08

Elektroantrieb

Maße und Gewichte:

(Angaben sind ca. Maße)

Hubhöhe:	4,00 m
Tragkraft:	1.600 kg
Max. seidl. Arbeitsbereich:	0,00 m
Fahrzeuglänge:	0,73 m
Fahrzeugbreite:	0,81 m
Fahrzeughöhe:	1,82 m
Gesamtgewicht:	1240 kg

Gabellänge 1,15m

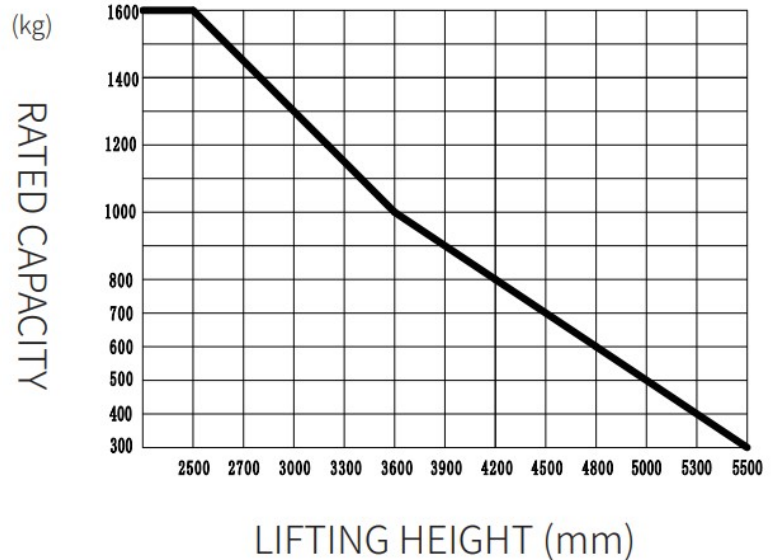

Miete ohne Bedienungsmann:

- 1 Tag (10 Std.): von 7.00 - 17.00 Uhr
- Mehrtagesmieten (Arbeitszeit max. 10 Std./Tag)
- An- und Abfahrt zählt zur Mietzeit
- Transport durch unsere Firma wird gesondert berechnet

Wir vermieten ausschließlich zu unseren Mietbedingungen!

02.07.2026

85778 Haimhausen Tel. 0 81 33 -10 97
Dachauer Straße 47 Fax 0 81 33-24 27

86899 Landsberg Tel. 0 81 91-9213 40
Robert-Bosch-Str. 8 Fax 0 81 91-9215 85

86156 Augsburg Tel. 0 821-2461 720
Holzweg 24 Fax 0 821-2461 730

www.schmid-hv.de info@schmid-hv.de

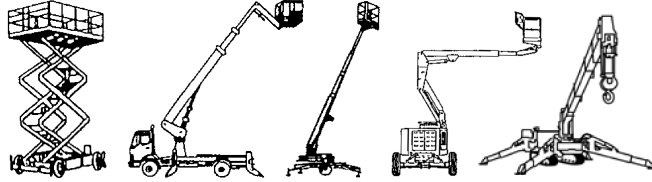

Hochhubwagen HW5516 E08

Elektroantrieb

Maße und Gewichte:

(Angaben sind ca. Maße)

Hubhöhe:	5,50 m
Tragkraft:	1.600 kg
Max. seitr. Arbeitsbereich:	0,00 m
Fahrzeuglänge:	0,73 m
Fahrzeugbreite:	0,81 m
Fahrzeughöhe:	2,39 m
Gesamtgewicht:	1240 kg

Gabellänge 1,15m

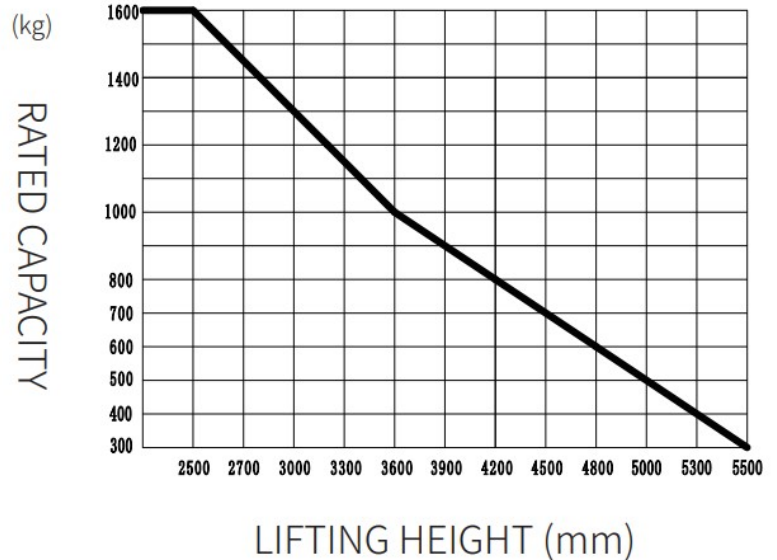

Miete ohne Bedienungsmann:

- 1 Tag (10 Std.): von 7.00 - 17.00 Uhr
- Mehrtagemieten (Arbeitszeit max. 10 Std./Tag)
- An- und Abfahrt zählt zur Mietzeit
- Transport durch unsere Firma wird gesondert berechnet

Wir vermieten ausschließlich zu unseren Mietbedingungen!

02.07.2026